

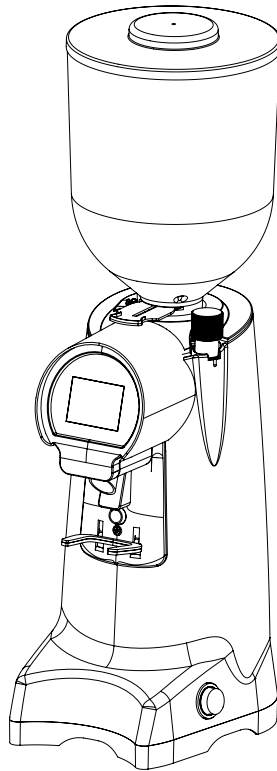

---

# FIRENZE 65/75/85



## **USER HANDBOOK**

**ИНСТРУКЦИИ ПО ПРИМЕНЕНИЮ - دليل التعليمات**  
**说明书 - 사용 설명서**

---

*Translation of the Original Instructions - Перевод оригинальных инструкций*  
*ترجمة التعليمات الأصلية - 原说明书的译文 - 원래 지침의 번역*



# SAFETY INSTRUCTIONS

The producer has reasonably considered every precaution possible, so to assure user's safety. Anyway, in installing and using the grinder, various conditions may create uncontrollable and unpredictable events; so, it's always necessary to evaluate any risks and consider what follows:

- Before connecting the grinder, it's necessary to verify that plate data match with electric net ones.
- Both installation and repair must respect safety instructions and the inforce rules of the country in which the grinder is installed.
- The grounding wire is necessary, like the installation. Both must respect the inforce rules of the country in which the grinder is installed.
- Adaptors, multiple outlets and extension cables are not suggested.
- Do not use this grinder if it is damaged on the cable. In case of malfunctioning, switch off the grinder and take it to the closest authorised service center.
- Do not immerse the grinder, the cable or the plug into water or other liquids. It's necessary to avoid that internal parts enter in contact with other liquids.
- Do not use any water jets, unsuitable detergents or steam-cleaners to clean.
- During its use, install the grinder on a flat and stable surface being able to sustain the weight of the grinder.
- The grinder is intended to be used only to grind roasted coffee beans. A different use is considered unsuitable and dangerous. The producer cannot be considered responsible for possible damages related to misuse or erroneous and unreasonable actions.
- The grinder cannot be used in extreme enviromental conditions. In any case, use the grinder just between  $-5^{\circ}\text{C} \div +30^{\circ}\text{C}$  degrees.
- This grinder has been conceived for commercial use, like restaurant kitchen, cantines, hospitals and shops, like bakeries and butchers. It is not suitable for continous food production.
- Do not allow children or untrained people to use the grinder.
- The grinder can be used by children being 8 years old or above and by people with reduced physical, sensory or mental capabilities ; by people without adequate experience just when monitored and if these have received user instruction on the grinder. Cleaning cannot be performed by unmonitored children.

## IMPORTANT WARNINGS

- Do not pull the cable or the grinder itself to disconnect its power cable.
- Do not use the grinder with wet or damp hands.
- Do not use the grinder when you are barefoot.
- Before cleaning or servicing, unplug the grinder from the electric net.
- Do not leave the grinder switched on when not necessary. When it is not working, unplug the grinder.

- Do not obstruct the fan or heat elimination systems. Do not enter any water or liquids.
- While the grinder is working, do not enter spoons, forks or other utensils in the spout or the coffee container to perform anything.
- To solve any blockage in the spout, always switch off the grinder before.
- In case of failure of the motor, switch off the grinder and contact an authorised service center.
- Prevent the grinder to be used under any weather conditions (sun, rain, ecc.).
- Children must be monitored to prevent they play with the grinder.
- The owner is responsible for monitoring the installation of the grinder, so to assure it has been installed in enviromental conditions that will not create a safety or health danger for the users.
- If you decide not to use anymore this grinder, we suggest to make it inoperative. After having it unplugged, cut the cable. In case of failure, switch it off and do not tamper with.

## CONSERVATION OF THE MANUAL

This manual must always be at any user disposal. The user must be informed on the correct use of the grinder and on potential risks. It must be conserved in a dry, clean and heat-protected place. Use the manual so to avoid any damage to itself. Do not remove, rip or write on any manual parts. In case you cannot find the manual, take contact with the re-seller or the producer for further information.

## UNPACKING THE GRINDER

- It's necessary to check out that there is not any damage on the grinder, looking at the external packacing
- After having removed the packing, check out there are no damages on the grinder.
- Check out the entirety of all components. In case of defects or damages, inform immediately the authorised reseller.
- The packing (box, cellophane, metallic parts, styrofoam, etc.) can cut, wound or be dangerous if mismanaged. Prevent children or non-responsible people entering in contact with the packing.

- This symbol on the grinder or on the packing informs that the grinder cannot be considered like a usual home waste ; it must be delivered to a suitable waste collection facility that recycle electric and electronic devices. If this grinder is correctly disposed of, you will prevent potential damages to both environment and health; these damages may occur in case the grinder is not correctly disposed of. Waste recycling protects natural sources. For further information on the recycling of this product, you can contact your local authority, local recycling center or the reseller you purchased the grinder from.





---

## IMPORTANCE OF THE MANUAL

This manual is addressed to the user of the grinder and it is considered part of this product. It shares information on its correct use and maintenance, including information on user's safety. This manual must be held during all the grinder's lifespan and must be transmitted to any user or future owner. All information in this manual do not replace safety rules and technical data on the installation and functioning of the grinder and its packing. This manual reflects the nowadays state of the art and it cannot be considered inadequate just because revised on the base of new technologies. The producer may modify the manual without revising previous editions, except in special cases. A misuse of the grinder, or a different use than the one described on the manual, will invalidate any warranty or responsibility of the producer. The grinder can be used just by a responsible adult. It's necessary to preserve the manual, as the producer cannot be held responsible for any damage on people or things, or any damage on the grinder in case it is misused or in case safety and maintenance rules are not respected.



RU

# ПРЕДУПРЕЖДЕНИЯ И БЕЗОПАСНОСТЬ

RU

Производитель разумно предусмотрел все возможные меры безопасности, чтобы гарантировать безопасность пользователей, но различные условия установки и/или перемещения могут создавать неконтролируемые или непредсказуемые ситуации; поэтому всегда помните об остаточных рисках и примите во внимание следующие рекомендации:

- Перед подключением устройства убедитесь, что данные на табличке соответствуют данным распределительной сети.
- Установка и ремонт должны соответствовать нормам и правилам безопасности, действующим в стране установки.
- Заземление является обязательным, как и соответствие системы нормам, действующим в стране установки.
- Не рекомендуется использовать несколько адаптеров и / или удлинителей.
- Не используйте кофемолку в случае повреждения кабеля питания. В случае повреждения он должен быть заменен производителем или квалифицированным персоналом. В случае неисправности выключите прибор и отнесите в ближайший авторизованный сервисный центр.
- Кофемолку можно использовать только для измельчения жареных кофейных зерен, любое другое использование считается неправильным и, следовательно, опасным. Производитель не несет ответственности за ущерб, возникший в результате неправильного, ошибочного или неразумного использования.
- Эти устройства предназначены для использования в коммерческих целях, например, на кухнях ресторанов, столовых, больницах и коммерческих предприятиях, таких как пекарни, мясные лавки и т. д., но не для непрерывного серийного производства продуктов питания.

## ОСНОВНЫЕ ПРЕДУПРЕЖДЕНИЯ

- Не погружайте машину, кабель и вилки в воду или другие жидкости и не допускайте контакта внутренних частей кофемолки с жидкостями.
- Не тяните за шнур питания или сам прибор, чтобы вынуть вилку из розетки.
- Не используйте прибор влажными или мокрыми руками.
- Не позволяйте детям или необученному персоналу пользоваться кофемолкой.
- Не используйте прибор босиком.
- Во время использования поместите устройство на горизонтальную плоскость, устойчивую и способную выдержать вес машины. Перед выполнением любых операций по очистке или техническому обслуживанию отключите прибор от источника питания, отсоединив вилку.
- Не используйте для чистки струи воды, неподходящие моющие средства или пароочистители.
- Не оставляйте прибор включенным без необходимости. Отключайте источник



- питания, когда прибор не используется.
- Не загораживайте вентиляционные или теплоотводящие отверстия или щели, а также не допускайте попадания воды или других жидкостей.
  - Во время работы прибора никогда не помещайте ложки, вилки или другие принадлежности в носик или контейнер для кофейных зерен для извлечения или вмешательства.
  - Всегда выключайте кофемолку перед тем, как устранять какие-либо неполадки.
  - Если инородное тело блокирует двигатель, немедленно остановите машину и обратитесь в авторизованный сервисный центр.
  - Не подвергайте машину воздействию атмосферных явлений (солнце, дождь и т. д.).
  - Устройство нельзя использовать в экстремальных условиях окружающей среды и ни в коем случае за пределами температурного диапазона (-5 ° C ÷ + 25 ° C).
  - Необходимо присматривать за детьми, чтобы они не играли с оборудованием.
  - Данным прибором могут пользоваться дети в возрасте 8 лет и старше, а также люди с ограниченными физическими, сенсорными или умственными способностями или люди без соответствующих знаний или опыта, если они находятся под присмотром и получили инструкции по использованию прибора. Дети не могут производить уборку без присмотра.
  - Владелец несет ответственность за проверку установки машины в приемлемых условиях окружающей среды, которые не создают опасности для здоровья или безопасности тех, кто использует машину.
  - Если вы решите больше не использовать прибор этого типа, мы рекомендуем вывести его из строя, вынув вилку из розетки, перерезав шнур питания.
  - Выключите и не трогайте прибор, в случае поломки или неисправности прибора.

## СОХРАНЕНИЕ РУКОВОДСТВА

Это руководство должно быть всегда доступно пользователю и / или специалисту по техническому обслуживанию, который должен быть проинформирован о правильном использовании кофемолки и обо всех остаточных рисках. Его необходимо хранить в сухом, чистом и защищенном от тепла месте. Используйте руководство таким образом, чтобы не повредить его содержимое полностью или частично. Ни по какой причине не удаляйте, не рвите и не переписывайте какие-либо части руководства. Если руководство потеряно или вам потребуется дополнительная информация, обратитесь к местному дилеру или производителю.

## СНЯТИЕ УПАКОВКИ

- Убедитесь, что машина не повреждена, проверив внешнюю поверхность упаковки.

- Осторожно сняв упаковку, проверьте кофемолку на предмет повреждений.
- Проверьте целостность компонентов, в случае дефектов или повреждений кофемолки немедленно сообщите об этом официальному дилеру.
- Элементы упаковки (картон, целлофан, скобы, полистирол и т. д.) могут травмировать или стать опасными при неправильном обращении или неправильном использовании; не оставляйте в недоступном для детей.



Этот символ на продукте или упаковке указывает на то, что продукт не следует рассматривать как обычные бытовые отходы, а следует сдавать в соответствующий пункт сбора для переработки электрических и электронных приборов. Обеспечивая правильную утилизацию этого продукта, вы сможете предотвратить возможные негативные последствия для окружающей среды и здоровья, которое в противном случае могло быть вызвано его ненадлежащей утилизацией. Переработка материалов помогает сберечь природные ресурсы. Для получения более подробной информации о переработке этого продукта вы можете связаться с муниципальным управлением или местной службой по утилизации отходов или продавцом.

## ВАЖНОСТЬ РУКОВОДСТВА

Руководство предназначено для пользователя и / или специалиста по обслуживанию кофемолки и считается его неотъемлемой частью. Назначение данного руководства - предоставить информацию для правильного использования и надлежащего обслуживания, а также для защиты безопасности оператора. Руководство должно храниться в течение всего срока службы кофемолки и передаваться любому другому пользователю или следующему владельцу. Указания, приведенные в данном руководстве, не заменяют положения по технике безопасности и технические данные по установке и эксплуатации, указанные непосредственно на машине и на упаковке. Это руководство отражает новое состояние техники и не должно считаться устаревшим только потому, что обновлено позднее на основании приобретенного опыта. Производитель оставляет за собой право вносить изменения в данное руководство и без обязательств обновлять предыдущие версии, кроме исключительных случаев. Неправильное использование машины или использование другими способами, кроме описанных в данном руководстве, аннулируют гарантийные условия и освобождают производителя нести всю ответственность. Это руководство необходимо бережно хранить: производитель отклоняет всю ответственность за ущерб, нанесенный людям, вещам или самой кофемолки, возникший в результате неправильного использования или использования способами, отличными от описанных здесь или в случае описанных правил обслуживания и безопасности здесь не соблюдаются.

## 警告和安全

- 制造商合理预测了一切可能的安全,确保用户不受伤害,但是各项安装和/或搬运条件可能造成失控或不可预计情况;为此,需要一直评估剩余风险,参考如下提示:
- 在断开设备之前,确认铭牌数据符合配电网数据。
- 安装和维修需要遵守安装国的现行安全标准和规范。
- 务必接地,确保设备符合安装国的现行标准。
- 不建议使用多插销和/或长插销的适配器。
- 严禁在电源线破损时使用该机器。一旦运行不良,关闭设备并将其带到附近的授权服务中心。
- 严禁将机器、电线和插头浸入水中或其他液体内,让机器内部部件接触到水。
- 严禁喷水、将不适合的洗涤剂或蒸汽清洗机用于清洁。
- 在使用期间,将设备安置在横向稳定且可以承受机器重量的平面上。
- 研磨投配机必须只能用于研磨烘焙咖啡豆,一切其他用途都被视为不当且危险。制造商不会为不当、错误或不合理使用造成的损失负责。
- 设备不可在极端环境条件,  $-5^{\circ}\text{C}$  至  $+30^{\circ}\text{C}$  温度范围外使用。
- 这些设备用于市场应用,比如餐厅、食堂、医院厨房以及面包店等商铺,不适用于串联生产食物。
- 严禁儿童或未受训人员使用机器。
- 本设备可以供至少8岁的儿童或生理、感知、脑力受损的人员,无意识或经验的人员使用,前提是在监管之下,并且熟知关于使用设备的说明。不得让儿童在无监管之下实施清洁。

## 基本警告

- 严禁拉扯电源线或设备本身,避免将插头脱离插销。
- 严禁用潮湿或浸泡的手使用设备。
- 严禁赤脚使用设备。
- 在实施任何清洁或维护操作之前,断开插销从而断开设备的电源网。
- 不得让设备无效插入。一旦不使用设备,将插头从电源网断开。
- 不得阻塞通气、热量处理开口或插槽,也不要导入各类水或液体。
- 如果设备运行,不得将勺子、叉子或其他工具伸入喷口或咖啡颗粒容器,从而进行提取或干预。
- 为了从投配口提出阻塞物,首先要关闭设备。
- 一旦异物阻塞了电机,立即关闭机器并联系授权的服务中心。
- 不得将机器暴露在大气介质下(太阳、雨等.....)。
- 儿童必须受监管,不得在任意时候玩弄设备。
- 所有者要负责机器安装在可耐受的环境条件下,避免给机器使用者造成健康或安全危险。

- 如果不再使用此类设备,建议在停用前断开插头,切断电源线。
- 如果设备失效或运行不良,需要关闭且不得篡改。

## 手册的保存

本手册必须一直可以供用户和/或维护员支配,后者必须了解机器的正确用途和剩余风险。必须保存在干燥、干净且无热量的地方。使用手册时确保其不完全或部分破损。不得由于任何原因拿走、撕破或复写手册的任意部分。一旦手册遗失或需要更多信息,敬请联系区域经销商或制造商。

## 移除包装

- 确保机器有破损迹象,检查包装的外部涂层。
- 在小心移除包装后,确认机器是否有破损迹象。
- 确认元件的完整性,一旦机器有缺陷或破损,立即通知授权经销商。
- 包装元件(纸版、玻璃纸、金属点、聚苯乙烯)一旦管理不善或错误使用,可能切割、伤害或造成危险,不要放在儿童或不负责人员的触及范围内。
- 产品或包装上的此标志表示产品不得被视为普通家用垃圾,而应该交付



给电气、电子设备回收的专门收集点。确保本产品正确处理,您就帮助预防了由于处理不当造成的环境或健康的潜在负面影响。材料的回收有助于保存自然资源。欲知关于本产品回收的详情,可以联系市政办事处、地方废品处理服务处或采购经销商。

## 手册重要性

本手册供机器的用户和/或维护员使用,被视为其不可分割部分。本手册旨在提供机器正确使用和保养以及操作员安全防护之信息。手册必须在机器寿命期间妥善保管,并且转让给其他用户或后续所有者。本手册内说明不能替换机器、包装直接适用的安装及维护技术数据、安全规定。

本手册反映当前的技术状况,可能会依据后续的新需要而有所更新。制造商还保留修改本手册,且不更新之前版本的权利,除非有意外。一旦机器不当使用或违反本手册规定使用,一切质保条件和制造商责任均失效;必须由成年负责人进行使用。务必仔细保存本手册,因为制造商不会为违反规定用途或维护、安全规定而给人、物品、机器造成的损失负责。



## 경고 및 안전

제조업체는 사용자의 안전을 보장하기 위해 가능한 모든 안전조치를 합리적으로 예측했으나 다양한 설치 및/또는 취급 조건으로 인해 제어 또는 예측할 수 없는 상황이 발생할 수 있습니다. 따라서 항상 잔여 위험을 평가하고 아래 제안사항을 고려하십시오.

- 기기를 연결하기 전에 명판에 표시된 정보가 배전망의 정보와 일치하는지 확인하십시오.
- 설치 및 수리는 설치 국가의 안전 표준 및 시행 규정을 준수해야 합니다.
- 접지 연결은 필수이며, 설비는 설치 국가에서 시행 중인 규정을 준수해야 합니다.
- 다중 소켓 어댑터 및/또는 확장 멀티탭을 사용하지 마십시오.
- 전원 케이블이 손상된 경우, 기기를 사용하지 마십시오. 오작동이 발생한 경우, 기기를 끄고 가장 가까운 공인 서비스 센터로 가져 가십시오.
- 기기, 케이블, 플러그를 물이나 기타 액체에 담그지 말고 기계 내부 부품이 액체에 닿지 않도록 하십시오.
- 워터젯, 부적절한 세제, 스팀 청소기를 사용하여 청소하지 마십시오.
- 사용 중에는 기기를 안정적이고 기계 무게를 견딜 수 있는 수평면 위에 놓으십시오.
- 커피 그라인더는 볶은 커피 원두를 분쇄하는데만 사용해야 합니다. 다른 용도로의 사용은 부적절하며 위험한 행위로 간주됩니다. 제조업체는 부적절하거나 잘못된 또는 부당한 사용으로 인한 손상에 대해 책임지지 않습니다.
- 이 기기는 극한 환경 조건에서 사용할 수 없으며 어떤 경우에도  $-5^{\circ}\text{C} \sim +30^{\circ}\text{C}$  온도 범위를 벗어나 사용할 수 없습니다.
- 이러한 기기는 레스토랑과 구내식당, 병원의 주방 및 베이커리, 정육점 등의 판매 비즈니스 같은 상업적 사용을 위한 것이며, 연속적인 식품 생산에는 사용할 수 없습니다.
- 어린이나 숙련되지 않은 사람이 기기를 사용하지 않도록 하십시오.
- 8세 이상 어린이, 신체적, 감각적 또는 정신적 능력에 제약이 받는 사람, 적절한 지식이나 경험이 없는 사람은 감독을 받거나 기기 사용 지침을 교육받은 경우에만 기기를 사용할 수 있습니다. 어린이는 감독이 없이 세척을 수행해서는 안 됩니다.

## 기본 경고

- 콘센트에서 플러그를 제거하기 위해 전원 케이블이나 기기 자체를 잡아 당기지 마십시오.
- 축축하거나 젖은 손으로 기기를 사용하지 마십시오.
- 맨발 상태에서 기기를 사용하지 마십시오.
- 청소 또는 유지보수 작업을 수행하기 전에 플러그를 뽑아 기기를 전원공급장치로부터 분리하십시오.
- 기기가 불필요하게 삽입되어있지 않도록 하십시오. 기기를 사용하지 않을 때에는 전원공급장치로부터 분리하십시오.
- 입구, 통풍 또는 열 배출구를 막아서는 안되며 물이나 기타 액체가 유입되지 않도록 하십시오.

- 기기가 작동 중일 때는 추출 또는 중재를 위해 추출구 또는 원두 용기에 숟가락, 포크, 기타 도구를 삽입하지 마십시오.
- 추출구에서 막힘을 제거하려면 먼저 기기 전원을 끄십시오.
- 이물질이 모터를 막은 경우, 즉시 기기 전원을 끄고 공인 서비스 센터로 문의하십시오.
- 기기를 대기 중 물질 (태양, 비, 등)에 노출시키지 마십시오.
- 어린이가 기기를 가지고 놀지 않도록 항상 감독해야 합니다.
- 소유자는 기기를 사용하는 사람의 건강과 안전에 위험을 초래하지 않도록 허용된 환경 조건에서 기계를 설치할 책임이 있습니다.
- 이 유형의 기기를 사용하지 않기로 결정한 경우, 콘센트에서 플러그를 뽑은 후 전원 케이블을 절단하여 작동되지 않는 상태로 만드십시오.
- 기기 결함이나 오작동이 발생한 경우, 기기 전원을 끄고 조작을 가하지 마십시오.

## 설명서 보관

본 설명서는 항상 사용자 및/또는 유지보수 기술자가 사용할 수 있어야 하며, 기기의 정확한 사용과 잔류 위험에 대한 정보를 제공해야 합니다. 건조하고 깨끗하며 열이 차단된 장소에 보관해야 합니다. 설명서를 사용할 때는 내용의 전체 또는 일부가 손상되지 않도록 하십시오. 어떠한 이유로든 설명서 일부를 제거하거나 찢거나 다시 쓰지 마십시오. 설명서를 분실했거나 추가 정보가 필요한 경우, 지역 대리점이나 제조업체로 문의하십시오.

## 포장 제거

- 포장의 외부 커버를 점검하여 기기에 손상 흔적이 없는지 확인하십시오.
- 포장을 조심하여 제거한 후 기기에 손상 흔적이 없는지 확인하십시오.
- 구성품의 무결성을 확인하십시오. 기기 결함 또는 손상이 있는 경우, 즉시 공인 대리점에 알려십시오.
- 포장 요소 (판지, 셀로판, 스테이플, 폴리스티렌 등)는 부주의하게 다루거나 부적절하게 사용하면 베이거나 다치며 위험해질 수 있습니다. 어린이나 관련 없는 사람의 손이 닿지 않는 곳에 두십시오.
- 제품이나 포장에 표시되어 있는 이 기호는 제품이 일반 가정 쓰레기로 간주되지 않으며, 대신 전기 및 전자 제품을 재활용하기 위한 적절한 수거 장소로 전달되어야 함을 나타냅니다. 이 제품을 올바르게 폐기함으로써 부적절한 폐기로 인해 발생할 수 있는 환경 및 건강에 대한 부정적 결과를 방지할 수 있습니다. 자재를 재활용하면 천연 자원을 보존하는데 도움이 됩니다. 이 제품의 재활용에 관한 자세한 정보는 시청, 지역 폐기물 처리 서비스 또는 구매하신 대리점으로 문의하십시오.





## 설명서의 중요성

설명서는 사용자 및/또는 유지보수 기술자가 사용하기 위함이며 기기 자체의 필수 부분으로 간주됩니다. 본 설명서는 기기의 올바른 사용과 적절한 유지보수에 관한 정보를 제공하고 작업자의 안전을 지키는 기능을 합니다. 설명서는 기기의 전체 수명 동안 보관되어야 하며, 다른 사용자나 후속 소유자에게 전달되어야 합니다. 설명서에 제시된 지침은 기계 및 포장에 직접 적용되는 설치 및 작동에 대한 안전 조항 및 기술 데이터를 대체하지 않습니다.

- 이 설명서는 현 시점의 최신 기술을 반영하고 있으며, 이후 새로운 경험을 기반으로 업데이트되므로 부적절한 것으로 간주될 수 없습니다. 또한 제조업체는 예외적인 경우를 제외하고 이전 버전을 업데이트할 의무 없이 설명서를 수정할 권리를 보유합니다. 기기를 부적절하게 사용하거나 이 설명서에 설명된 것과 다르게 사용하는 행위는 제조업체의 보증 또는 책임 조건을 소멸시킵니다. 성인이나 책임있는 사람만이 기기를 사용할 수 있습니다. 설명과 다른 방식으로 사용하거나 유지보수 및 안전 지침을 준수하지 않을 경우, 제조업체는 사람이나 사물에 초래된 손해 또는 기계로 인한 피해에 대해 책임지지 않으므로 설명서를 잘 보관해야 합니다.

## التحذيرات والأمان

،نيدمختسملما ةمالس نامض لجأ نم ةمالس او نمأل تاءارجا لوق عم لكشب ةعغنصملا ةكشرلا تعضو  
ال وأ اهيلع قرطيسلما نكمي ال فقاوم قلخت نأ نكمي ةفلتخملا ةلوانملا وأو تيبيثتلا فورظ نكلو  
:ةيلاتلا تايصوبتلا ةاعارمو ةلمتحم رطاخم يأمييقت أمياد يوررضلما نم لكلذل ؛امب وبنتلما نكمي:

- قبل توصيل الجهاز، تأكد من أن البيانات الموجودة على اللوحة تتوافق تماماً مع تلك الخاصة بشبكة التوزيع الكهربائي.
- يجب أن يتوافق التركيب والإصلاحات مع معايير وأنظمة السلامة المعمول بها في بلد التركيب.
- من الضروري وجود منظومة أرضية أو التأريض، وكذلك امتثال النظام للوائح السارية في بلد التركيب.
- يُنصح بأن لا تستخدم المهابنات، مأخذ التيار متعدد الفتحات و/أو وصلات التويل.
- لا تستخدم هذا الجهاز في حالة تلف سلك الطاقة. في حالة حدوث عطل، أوقف تشغيل الجهاز واصطحبه إلى أقرب مركز خدمة معتمد.
- لا تغمر الجهاز أو الكابل أو المقابس في الماء أو في أي سوائل أخرى، ولا تسمح للأجزاء الداخلية للجهاز بالتلامس مع السوائل.
- لا تستخدم نفايات الماء أو المنظفات غير المناسبة أو منظفات البخار لتنظيف الجهاز.
- أثناء الاستخدام، ضع الجهاز على سطح أفقي، بحيث يكون ثابتاً وقادراً على تحمل وزن الجهاز.
- يجب استخدام الجهاز «مطحنة البُن» فقط لطحن حبوب البن المحمص، وأي استخدام آخر يعتبر غير مناسب وبالتالي فهو خطير. لا تتحمل الشركة المُصنعة أية مسؤولية عن أية أضرار قد تتجم بسبب الاستخدام غير المناسب أو الخاطئ وغير المعقول للجهاز.
- لا يُمكن استخدام الجهاز في الظروف البيئية القاسية، وعلى أي حال فإن درجة الحرارة لا بد أن تكون في نطاق 5- درجات مئوية إلى +30 درجة مئوية.
- هذه الأجهزة مخصصة للاستخدام في التطبيقات التجارية، على سبيل المثال في مطابخ المطاعم والمقاصف والمستشفيات، والمؤسسات التجارية مثل المخازن ومحلات الجزارة وما إلى ذلك، ولكنها ليست مخصصة لإنتاج كميات كبيرة من المواد الغذائية بشكل مستمر.
- لا يُسمح للأطفال أو الأفراد غير المدربين باستخدام الجهاز.
- يُمكن استخدام هذا الجهاز من قِبل الأطفال الذين تبلغ أعمارهم 8 أعوام أو أكثر، أو الأشخاص الذين يعانون من قصور في قدراتهم البدنية أو الحسية أو العقلية، أو الذين ليس لديهم معرفة أو خبرة كافية، شريطة أن يكونوا تحت المراقبة وبعد أن يتم تعريفهم بإرشادات وتعليمات الاستخدام الآمن للجهاز. لا يُسمح للأطفال بالقيام بعمليات التنظيف دون إشراف أو مراقبة.

## تحذيرات أساسية

- لا تنزع سلك التغذية الكهربائية أو تسحب الجهاز نفسه لفصل القابس من مقبس التيار.
- لا تستخدم الجهاز بأيدي رطبة أو مبللة.
- لا تستخدم الجهاز وأنت حافي القدمين.
- قبل إجراء أي عمليات تنظيف أو صيانة، افصل الجهاز عن الشبكة الكهربائية عن طريق نزع القابس.
- لا تترك الجهاز متصلاً بالتيار دون داعٍ في حالة عدم استخدامه. افصل قابس التيار الكهربائي عندما لا يكون الجهاز قيد الاستخدام.
- لا تسد أنابيب أو فتحات التهوية أو تبديد الحرارة، ولا تُدخِل الماء أو السوائل من أي نوع.
- أثناء تشغيل الجهاز، لا تضع أبداً الملعق أو الشوك أو الأواني الأخرى في الفوهة أو حاوية البُن لإجراء عمليات سحب أو أي تدخلات أخرى.

- لإزالة أي انسداد في صنوبر التوزيع، قم دائماً بإيقاف تشغيل الجهاز أولاً.
- إذا قام جسم غريب بإعاقة المحرك، فقم بإيقاف تشغيل الجهاز على الفور واتصل بمركز خدمة معتمد.
- لا تعرض الجهاز للعوامل الجوية (الشمس والمطر، وما إلى ذلك).
- يجب مراقبة الأطفال لضمان عدم عبثهم بالجهاز في أي وقت.
- يتحمل المالك مسؤولية التحقق من تركيب الجهاز في ظروف بيئية مقبولة لا تشكل خطراً على صحة أو سلامة أولئك الذين يستخدمون الجهاز.
- إذا قررت التوقف عن استخدام جهاز من هذا النوع بعد الآن، ننصح بتعطيله وذلك بنزع سلك التغذية بالتيار الكهربائي بعد فصل القابس من مأخذ التغذية بالتيار الكهربائي.
- في حالة حدوث عطل أو خلل في الجهاز، قم بإيقاف تشغيله ولا تعبث به.

## الحفاظ على الدليل

يجب أن يكون هذا الدليل متاحاً دائماً للمستخدم و/أو فني الصيانة، الذي يجب أن يكون على دراية تامة بالاستخدام الصحيح للجهاز وأي مخاطر محتملة. يجب الاحتفاظ به في مكان جاف ونظيف ومحمي من الحرارة. يجب أن يُستخدم هذا الدليل بطريقة لا تضر بمحتوياته أو أي جزء منها. لا تقم بإزالة أو تمزيق أو إعادة كتابة أي جزء من الدليل لأي سبب من الأسباب. في حالة فقد الدليل أو إذا كنت بحاجة إلى مزيد من المعلومات، يُرجى الاتصال بالموزع المحلي أو الشركة المُصنِّعة.

## إزالة التغليف

- تأكد من عدم وجود علامات تلف بالجهاز عن طريق فحص البطانة الخارجية للعبوة.
- بعد إزالة العبوة بعناية، افحص الجهاز بحثاً عن أي علامات تدل على التلف.
- تحقق من سلامة المكونات، وفي حالة وجود عيوب أو تلف في الجهاز، قم بإخطار الوكيل المعتمد على الفور.
- يُمكن لعناصر التغليف (الورق المقوى، السيلوفان، الدبابيس، البولسترين، إلخ) أن تجرح أو تصيب الأشخاص، وهي في غاية الخطورة إذا لم يتم التعامل معها بحذر أو عند استخدامها بشكل غير صحيح؛ ولا يجب تركها في متناول الأطفال أو الأشخاص غير المسؤولين.
- يُشير هذا الرمز الموجود على المنتج أو على العبوة إلى أنه لا يجب أن يُنظر إلى المنتج على أنه نفايات منزلية عادية، ولكن يجب حمله إلى نقطة تجميع مناسبة لإعادة تدوير الأجهزة الكهربائية والإلكترونية. لضمان التخلص من المنتج بطريقة مناسبة، يجب عليك أن تشارك في تجنب أية نتائج سلبية محتملة على البيئة وعلى الصحة والتي قد تنجم عن التخلص غير المناسب من المنتج. تساعد إعادة تدوير المواد في الحفاظ على الموارد الطبيعية. ولمعرفة معلومات أكثر تفصيلاً بشأن إعادة تدوير هذا المنتج، اتصل بمكتب البلدية أو بالخدمة المحلية للتخلص من النفايات أو بائع التجزئة الذي اشترت منه المنتج.



## أهمية الدليل

الدليل مخصص للمستخدم و/أو فني صيانة الجهاز، ويعتبر جزءاً لا يتجزأ منه. تتمثل وظيفة هذا الدليل في توفير معلومات للاستخدام الصحيح للجهاز والصيانة المناسبة، بالإضافة إلى ضمان سلامة المشغل. يجب الاحتفاظ بالدليل بعناية طوال فترة استخدام الجهاز، ويجب إتاحتها إلى أي مستخدم أو مالك آخر. لا تحل المؤشرات الواردة في هذا الدليل محل شروط السلامة

والبيانات التقنية الخاصة بالتركيب والتشغيل، المطبقة مباشرة على الجهاز وعلى العبوة.

- يعكس هذا الدليل أحدث التطورات في الوقت الحالي، ولا يمكن اعتباره غير كافٍ فقط لأنه يتم تحديثه لاحقاً على أساس التجارب الجديدة. تحتفظ الشركة المُصنَّعة أيضاً بالحق في تعديل الدليل دون الالتزام بتحديث الإصدارات السابقة، إلا في حالات استثنائية. يؤدي الاستخدام غير الصحيح للجهاز أو الاستخدام الذي يختلف عما هو موصوف في هذا الدليل إلى استبعاد أي شروط ضمان أو مسؤولية خاصة بالشركة المُصنَّعة؛ ويجب أن يتم الاستخدام من قِبل شخص بالغ ومسؤول. من الضروري الاحتفاظ بهذا الدليل بعناية، نظراً لأن الشركة المُصنَّعة ليست مسؤولة عن الأضرار التي تلحق بالأشخاص أو الأشياء، أو التي يتعرض لها الجهاز إذا تم استخدامه بطريقة مختلفة عما هو موصوف، أو إذا لم يتم الالتزام بتعليمات الصيانة والسلامة.



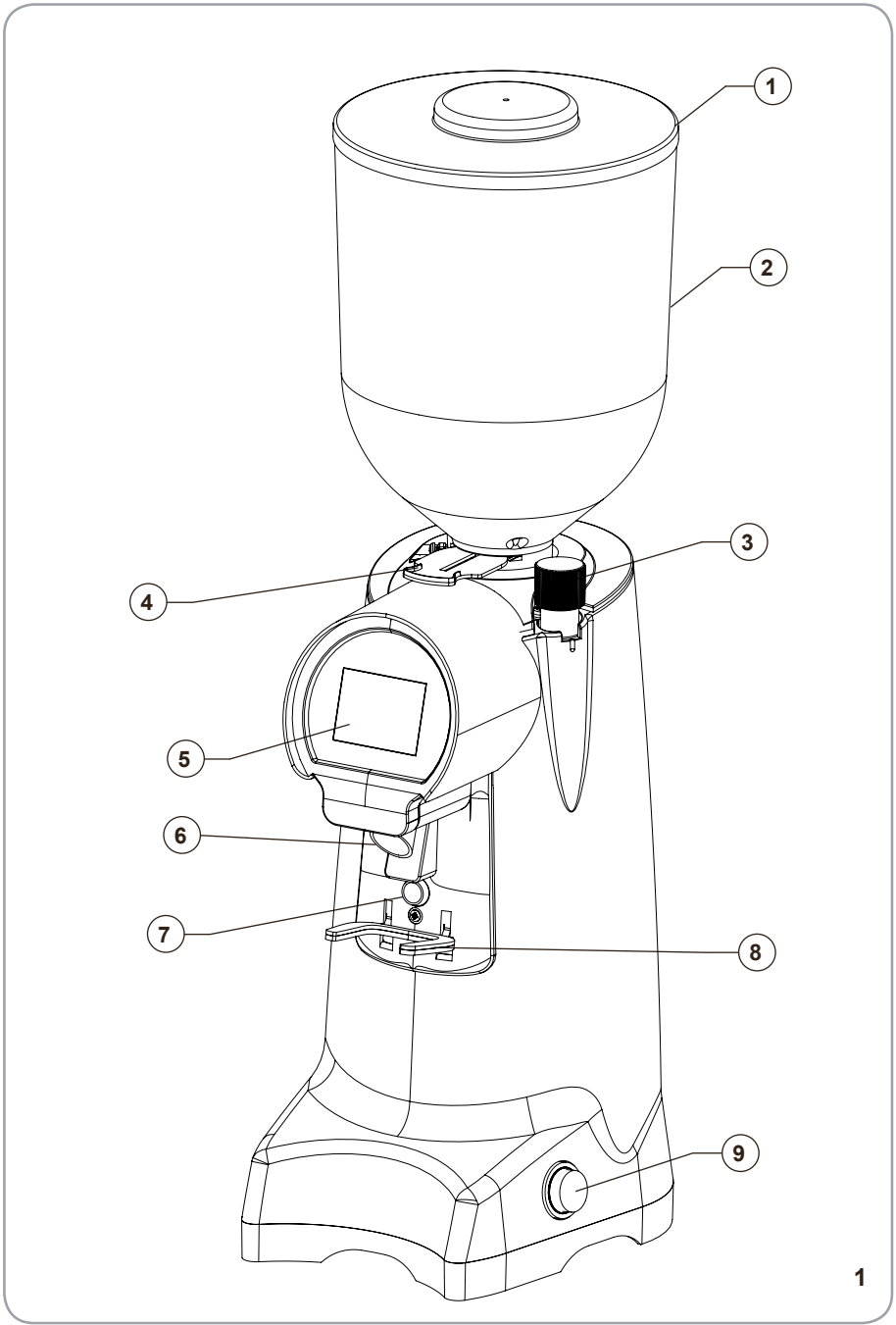

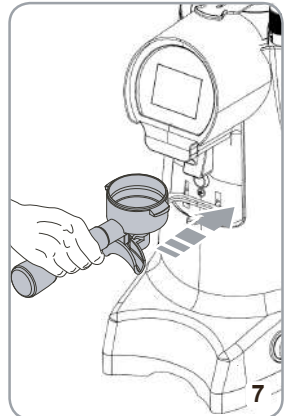
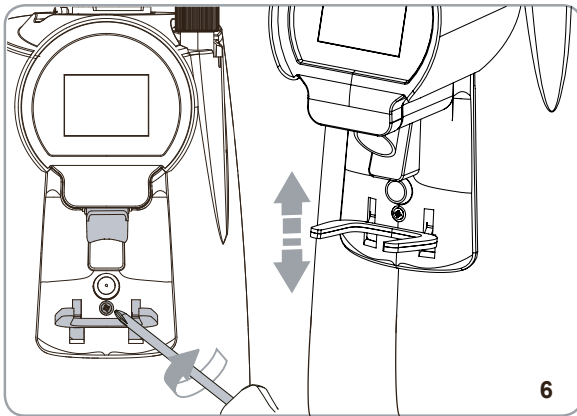
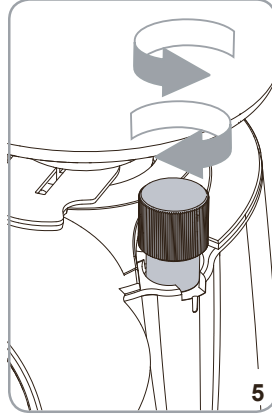
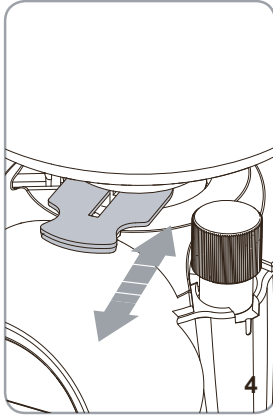
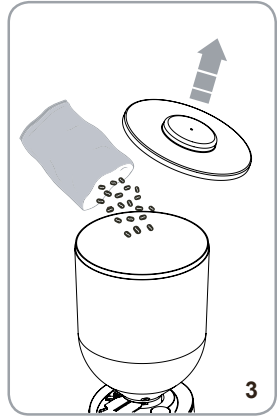
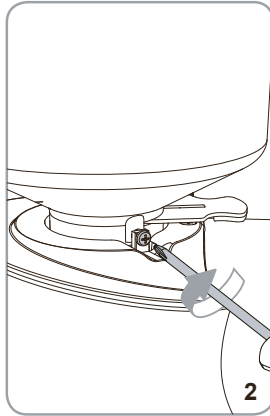
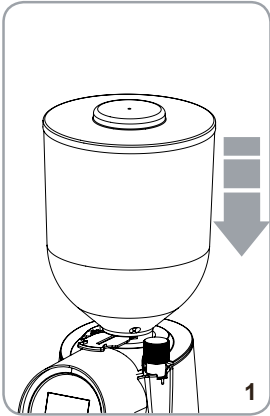



---

• ENGLISH	20
• РУССКИЙ	30
• عربي	40
• 简体中文	50
• 한국어	60

# 1 GENERAL INFORMATION

## MANUFACTURER:

CONTI VALERIO (NINGBO) ELECTRICAL EQUIPMENT CO. LTD  
 14#102,1 Sheng Yuan Road, Economic Development Area, Jiang Kou Street,  
 Feng Hua District, Ningbo, Zhejiang

## CERTIFIED MODEL:

F11B - FI2B - FI3B - F11D - FI2D

# 2 TECHNICAL DATA

DESCRIPTION	FI1B,F11D		FI1B,F11D			FI2B,FI3B,FI2D		
	FIRENZE 65		FIRENZE 75			FIRENZE 85		
Volts (V)	220-240	220	220-240	220	110-120	220-240	220	110-120
Frequency (Hz)	50	60	50	60	50 60	50	60	50 60
Current (A)					4,2			8,3
Power consumption (W)	350	350	350	350		510	510	
RPM*	1370	1500	1370	1500	1370 1700	1350	1650	1370 1670
Production rate (g/s)	2,5 - 3,5		3 - 4			5 - 6		
Empty weight (kg)	13,0		13,0			16,0		
Hopper capacity (Kg)	2,1		2,1			2,1		
Height (mm)	700		700			700		
Width (mm)	218		218			218		
Depth (mm)	258		258			258		

(\*)The value given is for the actual revolutions of the burrs.

FIRENZE 65 / 75 (FI1B,FI1D)

Ton : 30s Toff :270s

FIRENZE 85 (FI2B,FI3B,FI2D)

Ton : 30s Toff : 200s

FIRENZE 75 110V (FI1B,FI1D)

Ton : 30s Toff : 160s

FIRENZE 85 110V (FI2B,FI3B,FI2D)

Ton : 30s Toff : 200s

### 3 GRINDER DESCRIPTION

- |   |                       |
|---|-----------------------|
| 1. Lid hopper                           | 6. Coffee outlet      |
| 2. Coffee beans hopper                  | 7. Micro-switch       |
| 3. Regulation knob                      | 8. Filter-holder fork |
| 4. Opening/closing tab for coffee beans | 9. Power button       |
| 5. Touch-screen display                 |                       |

### 4 SETTING AND USE



#### ATTENTION

This machine shall only be used with the sole purpose of grinding coffee beans. Do not attempt to grind any other type of food or material except for coffee beans. Do not attempt to use the grinder with any other accessories that are not authorized by the company to be used with this product. Failure to follow these instructions might result in a possible injury or malfunctioning of the machine.



#### ATTENTION

This appliance is not intended for use by persons (including children) with reduced physical, sensory or mental capabilities, or lack of experience and knowledge, unless they have been given supervision or instruction concerning use of the appliance by a person responsible for their safety. Children should be supervised to ensure that they do not play with the appliance.

#### 4.1 PREPARATORY OPERATIONS

Before operating the appliance, it is necessary to fit the coffee bean container (2).

- Insert the container (2) into its seat (Fig.1), positioning it so that the hole lines up with the screw on the back part of the appliance.
- Tighten the lock screw (Fig.2)
- Take off the lids (1) from the hopper (2) and fill it up with coffee beans (Fig.3).
- Turn on the machine by acting from the switch (9).
- Put the cover back (1) and pull the lid (4) so to let the beans go all the way down (Fig.4)

#### 4.2 SWITCHING ON THE GRINDER

At first, the grinder is set in the mode originally set by the company. Then, it will always keep the same mode previously set before switching off.

When you switch it on, the operation screen will appear on the display.



#### 4.3 GRINDING REGULATION

To set the grinding, use the regulation knob (3), turning it clockwise to grind finer or counterclockwise to grind it coarser (like displayed on the knob). There is no block; grinding regulation must be gradually performed, grinding a little bit of coffee each 2 steps maximum.

## ATTENTION

If the knob is turned a full round when the motor is not working, the grinder can stop

### 4.4 DISPENSING SYSTEM REGULATION

Considering the filter holder and the type of coffee, set the dispensing chute (6) in height and grade so to have a correct coffee outlet.

### 4.5 REGULATE THE FILTER HOLDER FORK

- The fork is suitable to all filter holders in the market.
- With a crosshead screwdriver, loosen the fixing screw of the filter holder fork (8) (Fig.6).
- Raise or lower the fork depending on the filter holder size. (Fig.6)
- Once you find the right position, tighten the fixing screw of the fork (8).

### 4.6 FUNCTIONING

Select the dose to be dispensed trough the buttons (B), (L) or (C). Lay the filter holder on the fork (8), so to have it right under the chute (6) (Fig. 7) and push it forward so to press the micro-switch (9).

Dispensing stops when the set time is over and the grinding time returns to the original pre-set time and the grinder is ready to work again. If the continuous mode is on (H) the dispensing lasts the same time you keep the microswitch pressed (9).

When you release the button (9), continuous mode stops and the grinder sets back the automatic dose selection

## ATTENTION

It's possible to stop the automatic dispensing before the grinding time is over. During dispensing, use the filter holder to press the microswitch so to stop dispensing (8):

- Press again the microswitch (9) to restore the dispensing for the remaining time;
- Press any dose button to stop dispensing. The grinding time comes back to the one previously set.

## 5 PROGRAMMING THE GRINDER

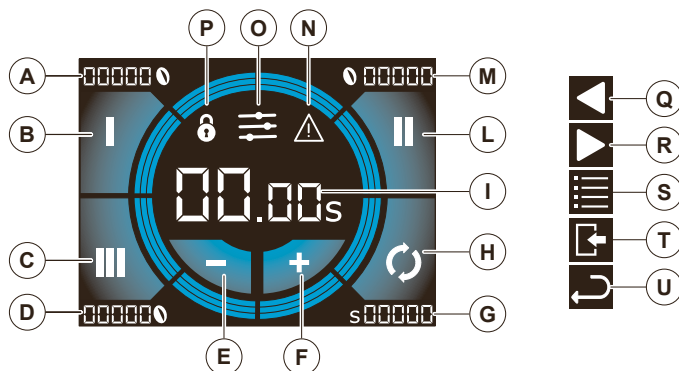

- |  |                                    |
|--|------------------------------------|
| <b>A.</b> Partial 1 dose counter               | <b>M.</b> Partial 2 dose counter   |
| <b>B.</b> Select dose 1                        | <b>N.</b> Alarm on                 |
| <b>C.</b> Select dose 3                        | <b>O.</b> Menu access              |
| <b>D.</b> Partial 3 dose counter               | <b>P.</b> Locked programming       |
| <b>E.</b> Decreasing key                       | <b>Q.</b> Previous page            |
| <b>F.</b> Increasing key                       | <b>R.</b> Next page                |
| <b>G.</b> Counter partial dose                 | <b>S.</b> Access to technical menu |
| <b>H.</b> Select continuous dose               | <b>T.</b> Exit menu                |
| <b>I.</b> Displaying time of the selected dose | <b>U.</b> Back                     |
| <b>L.</b> Select dose 2                        |                                    |

## 5.1 DOSE REGULATION

- Press a button **(B)**, **(L)** or **(C)** to select a dose to set.
- Press buttons **(E)** or **(F)** to decrease or increase the dispensing time of the selected dose up to 5 hundredths of second. If pressed longer, time is increased or decreased depending on the pression of the button.

### 5.1.1 LOCKING DOSES REGULATION

Press longer the buttons **(E)+(F)** to lock the time regulation of dose dispensing. On the screen, you will see **(P)**.

Press again longer buttons **(E)+(F)** to unlock.

## 5.2 MAIN MENU

To access the main menu, press **(O)** on the home screen.

### 5.2.1 SUM OF PARTIAL COUNTERS

This screen displays the sum of the partial doses (resettable) dispensed. The sum considers each dose 2 to be twice dose 1 and each dose 3 to be three times dose 1. For example, if 5 x dose 1, 5 x dose 2 and 5 x dose 3 have been dispensed, the sum will be 30.

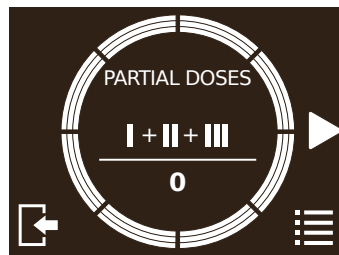

### 5.2.2 COUNTERS

The screen displays the overall counters (not resettable) for each dispensed dose.

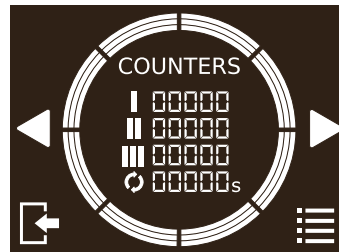

### 5.2.3 SUM OF ABSOLUTE COUNTERS

This screen displays the sum of the total doses (not resettable) dispensed. The sum considers each dose 2 to be twice dose 1 and each dose 3 to be three times dose 1. For example, if 5 x dose 1, 5 x dose 2 and 5 x dose 3 have been dispensed, the sum will be 30.

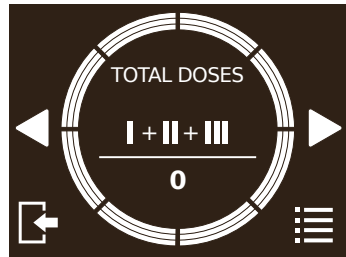

### 5.2.4 PASSWORD

This screen displays to set the password of the grinder. When on, the password is mandatory to access the technical menu, to lock/unlock dose regulation and disable the password.

- ON: password on.
- OFF: password off.

To set the password, it's necessary press **ON** and insert a 4-numbers code. After having pressed **CONFIRM**, you need to type it again and press **SAVE**.

To change the password, press **SETTING**. It is necessary to digit before the password previously set. After having pressed **NEXT**, it will be possible to digit and confirm the new password.

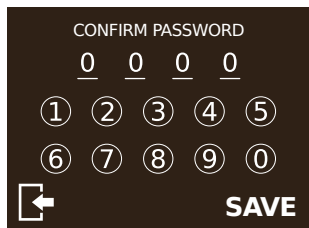
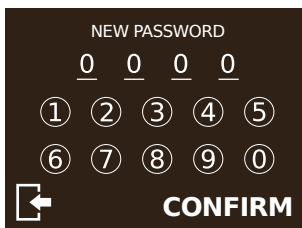
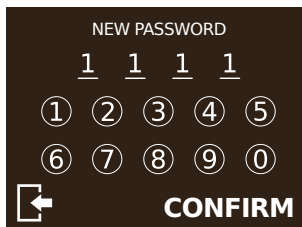
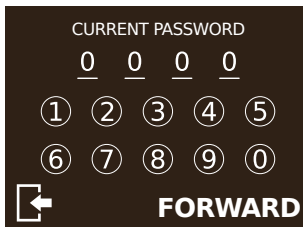

## 5.2.5 GRINDER INFORMATION

This screen displays information of the model and the firmware of the grinder. These are mandatory for any technical assistance.

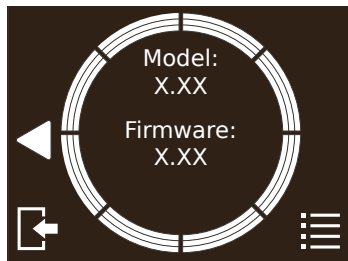

## 6 TECHNICAL MENU

To access the technical menu, press  on the screen of the main menu.

### 6.2.1 RESET PARTIAL COUNTERS

This screen allows to reset partial counters for each dispensed dose, as displayed on the home screen. Press longer **RESET** to reset the counters.

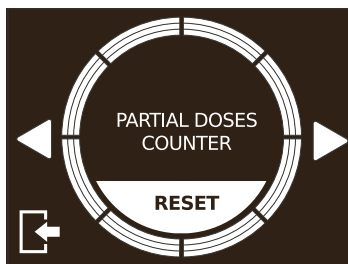

### 6.2.2 DISPLAY BRIGHTNESS

This screen allows to set the brightness of the display from 0 to 10, using

buttons 

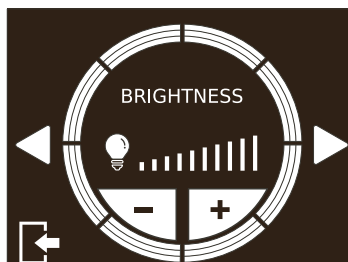

### 6.2.3 DISPLAY COLOUR

This screen allows to set the color of the display,

using buttons .



## 6.2.4 SELECTION DOSE MODE

This screen allows to set the selection dose mode

- ON: you must select the dose for each dispensing.
- OFF: you keep selected the last dispensed dose.



## 6.2.5 GRINDING ACTIVATION MODE

This screen allows to set the grinding activation mode. After pressing **SETTING** button, it's possible to choose whether triggering grinding pressing the dose button on the display (**B,L,C,H**) or trough the grinding activation button (**6**). It's also possible to select both modes.

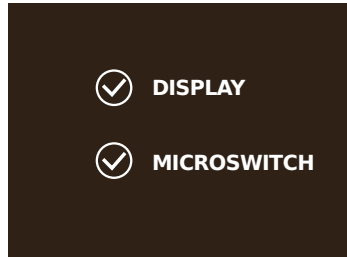
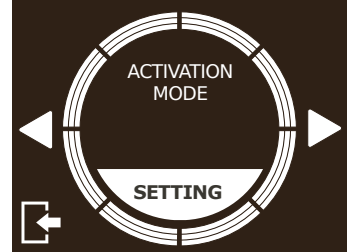

## 6.2.6 LOGO

On this screen it is possible to set the logo display. When enabled, the logo will be displayed when the machine is switched on and, if active, during standby.

- ON: logo visible.
- OFF: logo not visible.



## 6.2.7 STANDBY

On this screen it is possible to set standby mode. The number of minutes of inactivity before the machine enters standby mode can be set using the keys.

- ON: standby enabled.
- OFF: standby disabled.

To exit standby mode, press anywhere on the screen.

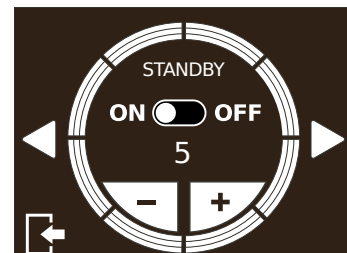

## 6.2.8 DOSE LOCK

On this screen it is possible to deactivate the dose keys on the home page. When enabled, press the SET key to select the doses to be deactivated. The deactivated doses will not be visible on the home page.

- ON: dose lock enabled.
- OFF: dose lock disabled.

### ATTENTION

If all the dose keys are locked, dose 1 key will still be active.

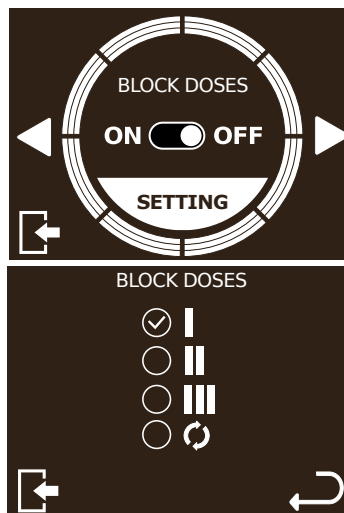

## 6.2.9 BURRS MAINTENANCE

This screen allows to reset the counter of burrs maintenance and enable/disable the burrs maintenance alert. Press longer **RESET** to reset the counter of burrs maintenance (invisible on the display).

Pressing **SETTING**, you have access to the menu to enable/disable the burrs maintenance alert and you can set both the size and the type of the burrs.

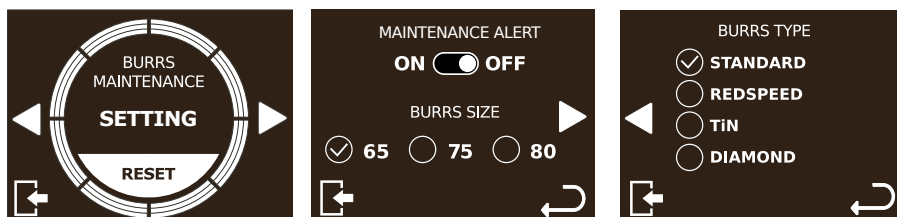

## 6.2.10 LANGUAGES

This screen allows to select the language. The current language is displayed on the screen as a preview. Pressing **SETTING** button, it's possible to select the language among those listed.

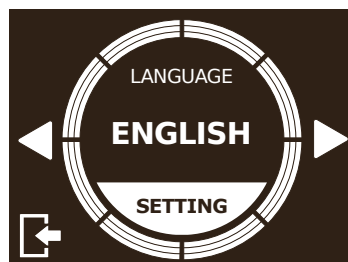

## 6.2.11 RESTORING FACTORY SETTINGS

This screen allows to restore the grinder to factory settings. Press longer **RESET** to restore factory settings.

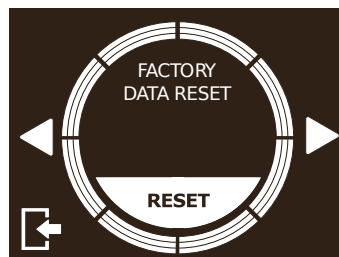

# 7 CLEANING AND MAINTENANCE



## ATTENTION

Unplug the grinder from the electrical net before performing any cleaning and maintenance. Do not pull the feeding cable or the grinder itself to unplug.



## ATTENTION

Maintenance must be performed by trained technicians, authorised by the producer.



## ATTENTION

Do not perform any approximate maintenance and always use original spare parts.

## 7.1 CLEANING

Cleaning is fundamental for the correct use of the grinder. A neglected grinder can negatively impact on the coffee dispensing and on the precision of the dose and the grind. Before cleaning, check if the grinder is unplugged. Please clean all surfaces regularly that come into contact with the coffee during regular use and operations.

## 7.2 HOPPER CLEANING

After having removed the hopper, clean the internal parts of it with water and neutral soap, taking off any oil left by the coffee beans. Rinse and dry it carefully. Perform the same on the cover. Do not use the dish-washer.

## 7.3 GRINDING SYSTEM CLEANING

After having removed the lid, open the upper burr holder. Then, clean the blades and the other internal parts with a brush or a dry cloth. If necessary, use a vacuum cleaner or an air compressed jet. After having installed back the upper burr holder and the lid, install the hopper. For a complete cleaning, use detergent pills.



## ATTENTION

Any cleaning operation must be performed with food use approved products.

## 7.4 MAINTENANCE

To ensure correct operation of the appliance check and possibly replace the blades every 250 kg of coffee. For burrs maintenance, unplug the grinder from the electric net and remove the coffee beans container. Then, unscrew the screw being on the lid and the screws fixing the upper burr holder. To clean the blades, use a brush or a dry cloth. If necessary, use a vacuum cleaner or air compressed jet.



### ATTENTION

Maintenance must be performed only by trained technicians, authorised by the producer.





### ATTENTION

Do not perform any approximate maintenance and always use original spare parts.

## 8 TROUBLESHOOTING

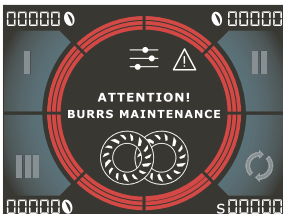
If the problem persists, contact trained personnel.

GRINDER CONDITION	CAUSE	POSSIBLE SOLUTION
When starting by means of the key (4), the display does not turns on.	Coffee containers (2) not inserted or not inserted properly.	Check the position of the coffee container (2) and insert it properly.
	<p>Request of burr replacement.</p> <p>The operation of the grinder is not jeopardised, but the outcome could not be optimal. This message is also shown for some seconds every time the grinder is switched on, while the light  remains on even during operation.</p>	<p>Contact a skilled technician for replacement of the burrs.</p> <p>After replacement, reset the counter in the maintenance screen of the burrs and set the size and the type of burrs installed.</p>

# 1 ОБЩИЕ СВЕДЕНИЯ

## ПРОИЗВОДИТЕЛЬ:

CONTI VALERIO (NINGBO) ELECTRICAL EQUIPMENT CO. LTD  
14#102,1 Sheng Yuan Road, Economic Development Area, Jiang Kou Street,  
Feng Hua District, Ningbo, Zhejiang

## СЕРТИФИЦИРОВАННАЯ МОДЕЛЬ:

FI1B-FI2B-FI3B-FI1D-FI2D

# 2 ТЕХНИЧЕСКИЕ ДАННЫЕ

Описание	FI1B,FI1D		FI1B,FI1D			FI2B,FI3B,FI2D		
	FIRENZE 65		FIRENZE 75			FIRENZE 85		
Напряжение (В)	220/240	220	220/240	220	110/120	220/240	220	110/120
Частота (Гц)	50	60	50	60	50 60	50	60	50 60
Ток (А)	/	/	/	/	4,2	/	/	8,3
Поглощение (Ватт)	350	350	350	350	/	510	510	/
Оборотов в минуту (об/мин)*	1370	1500	1370	1500	1370 1700	1350	1650	1370 1670
Производительность (г/с)	2,5 - 3,5		3 - 4			5 - 6		
Вес (кг)	13,0		13,0			16,0		
Емкость бункера (г)	2,1		2,1			2,1		
Высота (мм)	700		700			700		
Ширина (мм)	218		218			218		
Глубина (мм)	258		258			258		

\* Приведено значение фактического числа оборотов жерновов.

FIRENZE 65 / 75 (FI1B,FI1D)

Ton : 30s Toff : 270s

FIRENZE 85 (FI2B,FI3B,FI2D)

Ton : 30s Toff : 200s

FIRENZE 75 110V (FI1B,FI1D)

Ton : 30s Toff : 160s

FIRENZE 85 110V (FI2B,FI3B,FI2D)

Ton : 30s Toff : 200s

## 3 ОПИСАНИЕ ПРИБОРА

1. Крышка бункера
2. Бункер для кофейных зерен
3. Ручка для регулировки помола
4. Язычок для открытия / закрытия бункера для кофейных зерен
5. Сенсорный экран
6. Дозирующий носик
7. Кнопка активации помола
8. Вилка для держателя портафилтра
9. Выключатель питания

## 4 ИНСТРУКЦИЯ ПО ПРИМЕНЕНИЮ

### ВНИМАНИЕ

Эту машину следует использовать исключительно с целью измельчения кофейных зерен. Не пытайтесь измельчать какие-либо другие продукты или материалы, кроме кофейных зерен. Не пытайтесь использовать кофемолку с другими принадлежностями, которые не разрешены компанией для использования с этим продуктом. Несоблюдение этих инструкций может привести к травме или неисправности машины.

### ВНИМАНИЕ

Данное устройство не предназначено для использования лицами (включая детей) с ограниченными физическими, сенсорными или умственными способностями или с недостатком опыта и знаний, за исключением случаев, когда они находятся под присмотром или проинструктированы относительно использования устройства лицом, ответственным за их безопасность. За детьми следует следить, чтобы они не играли с прибором.

### 4.1 ВВЕДЕНИЕ

Перед началом работы необходимо установить контейнер для зерен (2).

- Вставьте контейнер (2) в отсек (Рис. 1), расположив его так, чтобы отверстие находилось на одной линии с винтом на задней панели устройства.
- Затянуть стопорный винт (Рис. 2).
- Снимите крышку (1) с бункера (2) и наполните ее кофейными зернами (рис. 3).
- Включите машину с помощью выключателя (9)
- потяните за язычок (4) в основании бункера для кофейных зерен (1), чтобы закрыть его (рис. 4).

### 4.2 ЗАПУСК КОФЕМОЛКИ

При первом запуске устройство будет настроено в режиме, установленном при выходе с завода-изготовителя, и в любом случае при последующих запусках оно всегда будет настроено как в последнем режиме перед отключением.



При включении на дисплее сразу отображается рабочий экран.

### 4.3 РЕГУЛИРОВКА ПОМОЛА

Чтобы отрегулировать помол, поверните ручку регулировки **(3)**, по часовой стрелке, чтобы сделать более тонкий помол, либо против часовой стрелки, чтобы сделать помол крупнее. Данная настройка должна производиться пошагово – необходимо промалывать небольшое количество кофе после изменения помола на каждые два деления.



#### ВНИМАНИЕ

Если повернуть регулятор на целый оборот при выключенном моторе – кофемолка может перестать работать.

### 4.4 РЕГУЛИРОВКА НОСИКА

В зависимости от держателя фильтра и типа кофейных зерен, отрегулируйте носик **(6)** по высоте.

### 4.5 РЕГУЛИРОВКА ВЫСОТЫ ВИЛКИ ДЛЯ ПОРТАФИЛЬТРА

- Вилка подходит для любого типа портафилтра, представленного на рынке.
- С помощью крестовой отвертки ослабьте крепежный винт вилки **(8)** (рис. 6).
- Поднимите или опустите вилку, чтобы отрегулировать ее в соответствии с размером портафилтра (рис. 6).
- Достигнув правильного положения, затяните винт крепления вилки **(8)**.

### 4.6 НАСТРОЙКА

Выберите дозу, которую необходимо ввести, используя соответствующие кнопки **(B)**, **(L)** и **(C)**. Установите портафилтр на вилку **(8)**, убедившись, что она находится точно под носиком (рис. 6), и надавите на нее, пока не нажмете кнопку **(9)**. Подача завершается, когда время, установленное в программировании истечет. Время помола возвращается к установленному значению и кофемолка готова к новому помолу.

Если выбран параметр **(H)**, непрерывное дозирование длится до тех пор, пока нажата кнопка активации помола **(9)**.

Когда кнопка активации помола **(9)** отпущена, непрерывная подача прекращается, и машина возвращается в режим автоматического выбора дозы.



#### ВНИМАНИЕ

Можно остановить автоматическое дозирование до истечения времени измельчения. Во время помола нажмите кнопку начала помола **(9)** держателем фильтра, чтобы остановить доставку:

- Кнопка активации помола **(9)** еще раз, чтобы возобновить дозирование в течение оставшегося времени;
- Нажмите любую кнопку дозирования, чтобы остановить подачу. Время измельчения возвращается к установленному значению.

## 5 НАСТРОЙКА КОФЕМОЛКИ

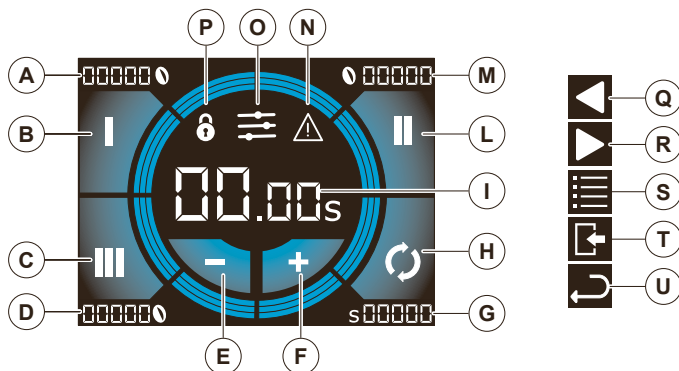

- |  |                                      |
|--|--------------------------------------|
| <b>A.</b> Счетчик порционных доз 1               | <b>L.</b> Установка дозы 2           |
| <b>B.</b> Установка дозы 1                       | <b>M.</b> Счетчик порционных доз 2   |
| <b>C.</b> Установка дозы 3                       | <b>N.</b> Предупреждение             |
| <b>D.</b> Счетчик порционных доз 3               | <b>O.</b> Доступ к меню              |
| <b>E.</b> Кнопка уменьшения                      | <b>P.</b> Блокировка                 |
| <b>F.</b> Кнопка увеличения                      | <b>Q.</b> Предыдущая страница        |
| <b>G.</b> Функция непрерывного помола            | <b>R.</b> Следующая страница         |
| <b>H.</b> Счетчик непрерывного помола            | <b>S.</b> Доступ к техническому меню |
| <b>I.</b> Визуализация выбранного времени помола | <b>T.</b> Выход из меню              |
|  | <b>U.</b> Назад                      |

### 5.1 РЕГУЛИРОВКА ДОЗЫ

- Нажать клавишу **(B)**, **(L)** или **(C)** чтобы выбрать дозу для установки.
- Нажать клавиши **(E)** или **(F)** чтобы уменьшить или увеличить время выбранной дозы плюс или минус 5 сотых секунды. При длительном нажатии время увеличивается или уменьшается на время нажатия самой кнопки.

#### 5.1.1 БЛОКИРОВКА РЕГУЛИРОВКИ ДОЗЫ

Длительное нажатие клавиш **(E)+(F)** для блокировки регулировки времени подачи дозы. на дисплее появляется символ **(P)**.

Снова нажмите и удерживайте клавиши **(E)+(F)**, чтобы разблокировать.

### 5.2 ГЛАВНОЕ МЕНЮ

Для доступа к главному меню нажмите **(O)** на главном экране.

## 5.2.1 СУММА ЧАСТИЧНЫХ СЧЕТЧИКОВ

Эта страница позволяет просматривать сумму поданных частичных (сбрасываемых) доз. Сумма рассматривает каждую дозу 2 как двойную дозу 1 и каждую дозу 3 как тройную дозу 1. Например, если было выдано 5 доз 1, 5 доз 2 и 5 доз 3, сумма будет равна 30.

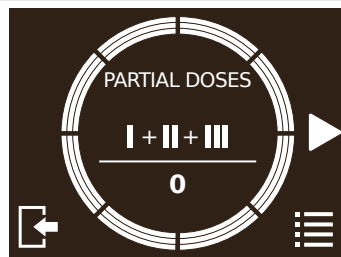

## 5.2.2 ОБЩИЕ СЧЕТЧИКИ

Этот экран позволяет отображать общие (не сбрасываемые) счетчики для каждой дозировки.

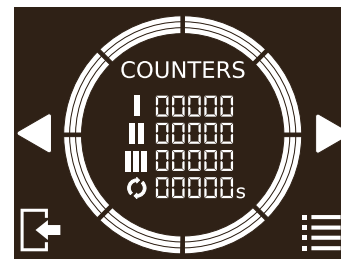

## 5.2.3 СУММА АБСОЛЮТНЫХ СЧЕТЧИКОВ

Эта страница позволяет просматривать сумму всех поданных (не сбрасываемых) доз. Сумма рассматривает каждую дозу 2 как двойную дозу 1 и каждую дозу 3 как тройную дозу 1. Например, если было выдано 5 доз 1, 5 доз 2 и 5 доз 3, сумма будет равна 30.

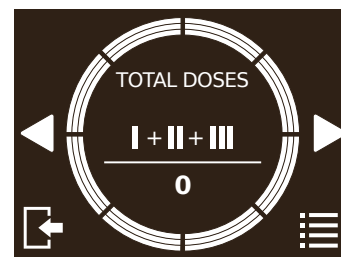

## 5.2.4 ПАРОЛЬ

Этот экран позволяет установить пароль. При включении, этот пароль будет необходим для того, чтобы получить доступ к меню, для блокировки/разблокировки регулировки дозы. Для того, чтобы отключить пароль, то же самое.

- ON: пароль включен.
- OFF: пароль отключен.

Чтобы установить пароль, вы должны нажать **ON** и ввести код, состоящий из 4 цифр. После нажатия кнопки **CONFIRM** вам нужно повторить код и нажать **SAVE**. Чтобы изменить пароль, нужно нажать кнопку **SETTING**. Вы должны сначала ввести пароль, который вы установили ранее, нажав кнопку Далее, вы сможете ввести и подтвердить новый пароль.

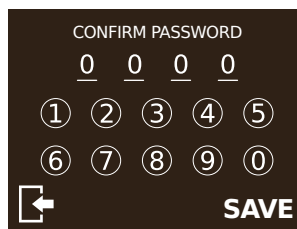
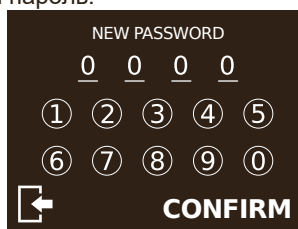

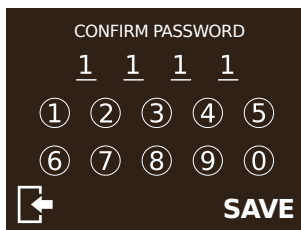
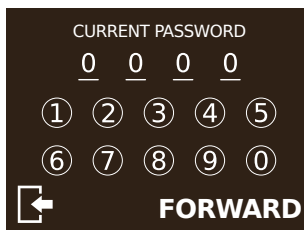

## 6.2.5 ИНФОРМАЦИЯ О КОФЕМОЛКИ

На этом экране отображается информация о машине, относящаяся к модели и версии микропрограммного обеспечения, необходимая для каждого вида технического обслуживания.

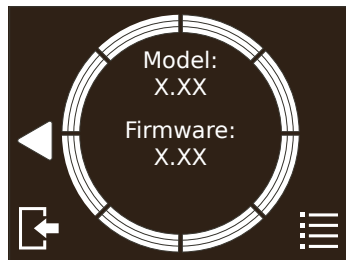

## 6.2.2 ЯРКОСТЬ ДИСПЛЕЯ

Этот экран позволяет установить яркость дисплея от 0 до 10 с помощью



## 6.2.3 ЦВЕТ ДИСПЛЕЯ

Этот экран позволяет установить цвет фона

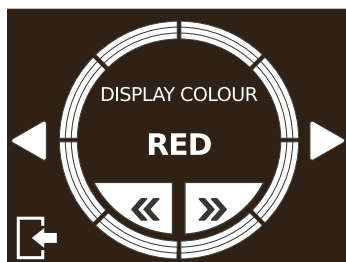

## 6.2.4 РЕЖИМ ВЫБОРА ДОЗ

Этот экран позволяет установить режим выбора дозы.

- ON: при каждой дозировке вы должны выбрать дозу.
- OFF: выбрана последняя установленная доза



## 6.2.5 РЕЖИМ ВКЛЮЧЕНИЯ ЖЕРНОВОВ

На этом экране можно задать, как включить помол. После нажатия кнопки **SETTING** можно выбрать, следует ли включать помол при нажатии кнопки доза на дисплее (**B, L, C, H**) или активации с помощью кнопки активации помола (**6**) можно также выбрать оба режима.

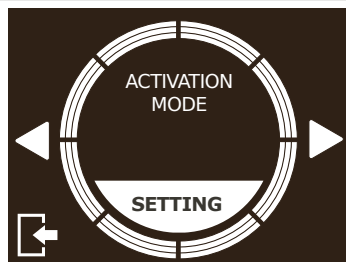

## 6.2.6 ЛОГОТИП

Эта страница позволяет установить отображение логотипа. Если этот параметр включен, логотип будет отображаться при включении устройства и, если он активен, в режиме ожидания.

- ВКЛ: логотип отображается.
- ВЫКЛ: логотип не отображается.



## 6 ТЕХНИЧЕСКОЕ МЕНЮ

Для доступа к техническому меню нажмите  на главном экране меню.

## 6.2.7 РЕЖИМ ОЖИДАНИЯ

Эта страница позволяет установить режим ожидания.

С помощью кнопок можно установить минуты простоя, по истечении которых машина перейдет в режим ожидания.

- ВКЛ: режим ожидания активен.
- ВЫКЛ: режим ожидания неактивен.

Чтобы выйти из режима ожидания, нажмите на экран.

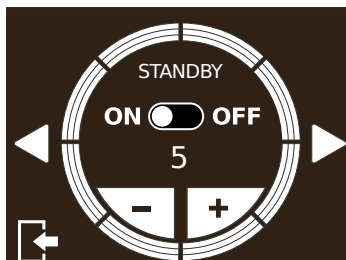

## 6.2.8 БЛОКИРОВКА ДОЗ

Эта страница позволяет отключить кнопки дозирования на главной странице. Когда эта функция включена, нажатием кнопки **УСТАНОВИТЬ** можно выбрать дозы для отключения. Отключенные дозы не будут видны на главной странице.

- ВКЛ: блокировка доз включена.
- ВЫКЛ: блокировка доз выключена.

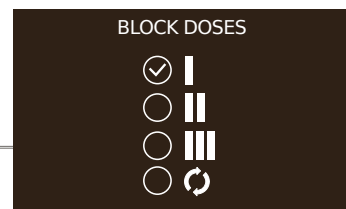
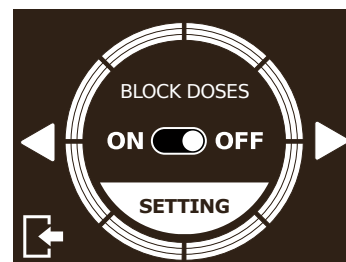

 **ВНИМАНИЕ**

Если все кнопки дозирования заблокированы, кнопка дозирования 1 останется активной.

## 6.2.9 ТЕХНИЧЕСКОЕ ОБСЛУЖИВАНИЕ ЖЕРНОВОВ

Этот экран позволяет сбросить счетчик жерновов, а также включить или отключить оповещение смены жерновов.

Кнопка **RESET** при длительном нажатии сбрасывает счетчик смены жерновов (невидимый на дисплее).

Нажав кнопку **SETTING**, вы получите доступ к меню, чтобы включить / выключить сигнал оповещения об изменении жерновов и установить их размер и тип.

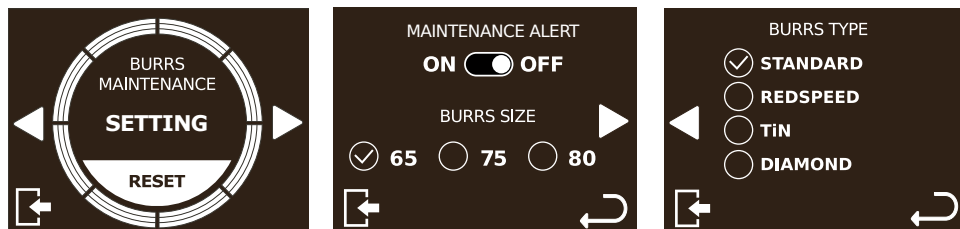

## 6.2.10 ЯЗЫКИ

Используемый в настоящее время язык отображается на экране предварительного просмотра. При нажатии кнопки **SETTING**, можно изменить язык, выбрав один из перечисленных языков.

## 6.2.11 ВОССТАНОВЛЕНИЕ ЗАВОДСКИХ НАСТРОЕК

Этот экран позволяет вернуть настройки кофемолки к настройкам, установленным производителем.

Длительное нажатие кнопки **RESET** для восстановления заводских настроек.

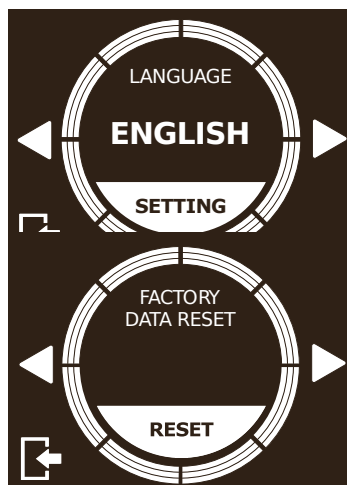

# 7 ЧИСТКА И ТЕХНИЧЕСКОЕ ОБСЛУЖИВАНИЕ

## ВНИМАНИЕ

Перед выполнением работы по чистке и обслуживанию, отключите устройство от сети электропитания. Не тяните шнур питания или сам прибор, чтобы отсоединить вилку от розетки.



## **ВНИМАНИЕ**

Операции по техническому обслуживанию должны выполняться квалифицированным персоналом.



## **ВНИМАНИЕ**

Не выполняйте неквалифицированные работы, не используйте неоригинальные запчасти.

### **7.1 ЧИСТКА**

Чистота является основным требованием правильного функционирования кофемолки. Запущенное состояние может негативно сказаться на качестве ссыпания молотого кофе и точности дозирования и помола. Пред чисткой убедитесь, что оборудование выключено из сети. Пожалуйста, регулярно очищайте все поверхности, которые соприкасаются с кофе во время регулярного использования и эксплуатации.

### **7.2 ЧИСТКА БУНКЕРА ДЛЯ КОФЕЙНЫХ ЗЕРЕН**

После того, как вы извлечете бункер, вымойте его внутреннюю часть мылом и водой, удалив маслянистый слой, оставшийся от кофейных зерен. Затем тщательно высушите. Повторите процесс для крышки. Не мыть в посудомоечной машине.

Рекомендуется проводить уборку не реже одного раза в неделю.

### **7.3 ЧИСТКА СИСТЕМЫ ИЗМЕЛЬЧЕНИЯ**

Снимите крышку и откройте верхний держатель жерновов. Затем очистите жернова и другие внутренние части с помощью щетки или сухой ткани. При необходимости используйте пылесос или струю сжатого воздуха. Установите верхний держатель жерновов и крышку обратно, а затем вставьте бункер. Для полной дезинфекции используйте чистящие таблетки для кофемолок, доступные на рынке.



## **ВНИМАНИЕ**

Все операции по очистке и дезинфекции должны проводиться с использованием средств, одобренных для пищевых продуктов.

### **7.4 ТЕХНИЧЕСКОЕ ОБСЛУЖИВАНИЕ**

Для обеспечения правильной работы прибора проверяйте и, при необходимости, заменяйте кофемолки каждые 250 кг кофе. Для техобслуживания кофемолки отключите устройство от электросети и выньте бункер для кофейных зерен. Затем отвинтите винт, расположенный на крышке, и винты под ним, которые крепят верхний держатель. Для очистки жерновов используйте щетку или сухую ткань, при необходимости используйте пылесос или струю сжатого воздуха.

## ВНИМАНИЕ

Техническое обслуживание должно выполняться только уполномоченным специалистом.

## ВНИМАНИЕ

Не выполняйте самодельный или неквалифицированный ремонт и не используйте неоригинальные запасные части.

## 8 ПОИСК НЕИСПРАВНОСТЕЙ

Если проблема не устранена, обратитесь к техническому специалисту.

СОСТОЯНИЕ КОФЕМОЛКИ	ПРИЧИНА	ВОЗМОЖНОЕ РЕШЕНИЕ
<p>При включении с помощью кнопки активации помола (4) дисплей не загорается.</p>	<p>Бункер для кофейных зерен (2) не вставлен правильно или не вставлен.</p>	<p>Проверьте положение бункера для кофейных зерен (2) и установите его правильно.</p>
	<p>Запрос на замену жерновов. Работа кофемолки не нарушена, но полученный результат не удовлетворителен. Это сообщение отображается в течение нескольких секунд при каждом включении кофемолки, в то время как индикатор  горит во время работы.</p>	<p>Обратитесь к квалифицированному специалисту по замене жерновов.</p> <p>После замены перезагрузите счетчик работы жерновов и установите размер и тип новых жерновов.</p>

## ١ المعلومات العامة

الشركة المصنعة :

CONTI VALERIO (NINGBO) ELECTRICAL EQUIPMENT CO. LTD  
14#102,1 Sheng Yuan Road, Economic Development Area, Jiang Kou Street,  
Feng Hua District, Ningbo, Zhejiang

تموذج معتمد

FI1B - FI2B - FI3B - FI1D-FI2D

## ٢ البيانات التقنية

FI1B,FI1D		FI1B,FI1D			FI2B,FI3B,FI2D			الوصف
FIRENZE 65		FIRENZE 75			FIRENZE 85			
220-240	220	220-240	220	110-120	220-240	220	110-120	الجهد (فولت)
50	60	50	60	50 60	50	60	50 60	التردد (هرتز)
/	/	/	/	4,2	/	/	8,3	التيار (أمبير)
350	350	350	350	/	510	510	/	الاستهلاك (واط)
1370	1500	1370	1500	1370 1700	1350	1650	1370 1670	دورات في الدقيقة (rpm)*
2,5 - 3,5		3 - 4			5 - 6			الإنتاجية (ج/ث)
13,0		13,0			16,0			الوزن (كجم)
2,1		2,1			2,1			سعة الجرس (جم)
700		700			700			الارتفاع (مم)
218		218			218			العرض (مم)
258		258			258			العمق (مم)

\* تشير القيمة المحددة إلى الدورات الفعلية لشفرات المطحنة

FIRENZE 65 / 75 (FI1B,FI1D)

Ton : 30s Toff : 270s

FIRENZE 85 (FI2B,FI3B,FI2D)

Ton : 30s Toff : 200s

FIRENZE 75 110V (FI1B,FI1D)

Ton : 30s Toff : 160s

FIRENZE 85 110V (FI2B,FI3B,FI2D)

Ton : 30s Toff : 200s

### ٣ وصف الجهاز

١. غطاء الحاوية
٢. حاوية حبوب البن
٣. مقبض ضبط الطحن
٤. غطاء فتح/غلق حاوية حبوب البن
٥. شاشة تعمل باللمس
٦. صنوبر تصريف القهوة
٧. زر تفعيل الطحن
٨. ذراع حامل الفلتر
٩. مفتاح التشغيل

### ٤ الضبط والاستخدام



يجب استخدام هذه الآلة فقط لغرض وحيد وهو طحن حبوب القهوة. لا تحاول طحن أي نوع آخر من الطعام أو المواد باستثناء حبوب البن. لا تحاول استخدام المطحنة مع أي ملحقات أخرى غير مصرح بها من قبل الشركة لاستخدامها مع هذا المنتج. قد يؤدي عدم اتباع هذه التعليمات إلى احتمال حدوث إصابة أو خلل في الجهاز.



هذا الجهاز غير مخصص للاستخدام من قبل الأشخاص (بما في ذلك الأطفال) ذوي القدرات البدنية أو الحسية أو العقلية المنخفضة، أو الذين يفتقرون إلى الخبرة والمعرفة، ما لم يتم الإشراف عليهم أو تعليمات بشأن استخدام الجهاز من قبل شخص مسؤول عن سلامتهم. يجب مراقبة الأطفال للتأكد من عدم عبثهم بالجهاز.

#### ١,٤ عمليات التشغيل الأولية

- قبل التشغيل، من الضروري تركيب الحاوية (٢) الخاصة بحبوب القهوة.
- ضع الحاوية (٢) في قاعدتها (الشكل ٤) بثبيتها في الفتحة ذات المحاور باستخدام البرغي الموجود في الجزء الخلفي للجهاز.
- أربط برغي التثبيت (الشكل ٣). (الشكل ٥)
- قم بإزالة الغطاء (١) من الحاوية (٢)، ثم قم بوضع حبوب البن.
- لإزالة الضغط على المفتاح (٨)
- ادفع اللسان (٣) بما يسمح بمرور حبوب القهوة. (الشكل ٤)

#### ٢,٤ تشغيل الجهاز

عند بدء التشغيل لأول مرة، سيتم إعداد الجهاز في الوضع الذي تم ضبطه عند مغادرته المصنع، وعلى أي حال، وفي عمليات بدء التشغيل اللاحقة، سيتم إعداده دائماً كما في الوضع الأخير قبل إيقاف التشغيل.

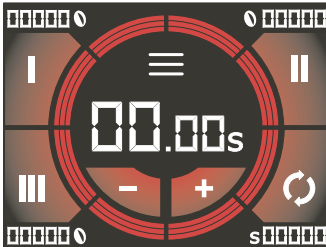

عند تشغيل الجهاز، تعرض شاشة اللمس نافذة التشغيل على الفور.

#### ٣,٤ ضبط الطحن

لضبط عملية الطحن، استخدم مقبض الضبط (٣)، وقم بتدويره في اتجاه عقارب الساعة لجعل المسحوق أكثر نعومة، أو عكس اتجاه عقارب الساعة لزيادة الحبوب كما هو موضح على المقبض. الضبط بدون نقاط توقف؛ ويجب أن يتم ذلك تدريجياً، حيث يتم طحن القليل من القهوة كل درجتين على الأكثر.



إذا تم تشغيل المقبض دورة واحدة في حالة توقف المحرك، يُمكن للجهاز أن يتوقف.

#### ٤,٤ ضبط صنوبر تصريف القهوة

ووفقًا لحامل الفلتر ونوع حبوب البن المستخدمة، اضبط ارتفاع وزاوية صنوبر التصريف (٦) للسماح بتدفق القهوة بشكل صحيح.

#### ٥,٤ ضبط ذراع حامل الفلتر

الذراع مناسب لأي نوع من حاملات الفلتر في السوق.  
باستخدام مفك فيليبس، قم بفك برغي تثبيت ذراع حامل الفلتر (٨) (الشكل ٦)  
ارفع أو اخفض الذراع لضبطه حسب حجم حامل الفلتر. (الشكل ٦).  
بمجرد تحديد الموضع الصحيح، اربط برغي تثبيت الذراع (٨).

#### ٦,٤ التشغيل

حدد الجرعة المراد تصريفها باستخدام الأزرار المخصصة (B) و (L) أو (C). ضع إناء حامل الفلتر على الذراع (٨)، وتأكد من وضعه بالضبط أسفل صنوبر التصريف (٦) (الشكل ٧)، وادفعه للأمام حتى تضغط على الزر (٩).

ينتهي التصريف عند انقضاء الوقت المحدد في البرمجة ويعود وقت الطحن إلى القيمة المحددة وتكون مطحنة البن جاهزة للقيام بعملية طحن جديدة. إذا تم تحديد الجرعة المستمرة (H)، فإن التصريف يستمر طالما تم الضغط على زر بدء الطحن (٩).  
عندما يتم تحرير زر بدء الطحن (٩)، ينتهي التصريف المستمر ويعود الجهاز إلى وضع اختيار الجرعة التلقائي.



من الممكن إيقاف التصريف التلقائي قبل انتهاء وقت الطحن. أثناء التصريف، اضغط على زر بدء الطحن (٨) مع حامل الفلتر لإيقاف التصريف:  
. اضغط على زر بدء الطحن (٦) مرة أخرى لاستئناف التصريف عن الوقت المتبقي؛  
. اضغط على أي زر خاصة بالجرعة لإيقاف التصريف. حينها يعود وقت الطحن إلى القيمة المحددة.

### برمجة الجهاز

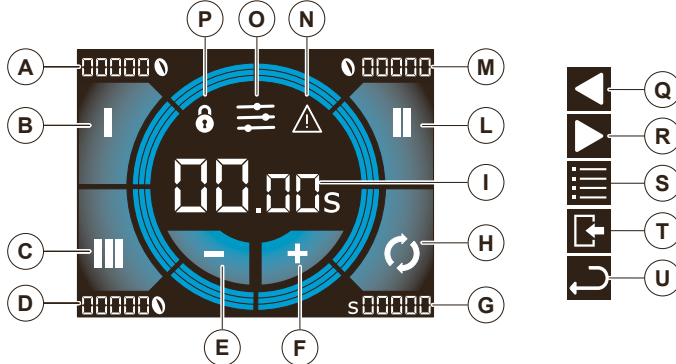

- A.** العداد الرقمي الجرعة ١  
**B.** اختيار الجرعة ١  
**C.** اختيار الجرعة ٣  
**D.** العداد الرقمي الجرعة ٣  
**E.** زر تقليل الجرعات  
**F.** زر زيادة الجرعات  
**G.** العداد الرقمي الجرعة المستمرة  
**H.** اختيار الجرعة المستمرة  
**I.** عرض وقت الجرعة المحدد  
**L.** اختيار الجرعة ٢
- M.** العداد الرقمي الجرعة ٢  
**N.** التنبيه النشاط  
**O.** الوصول إلى الشاشة الرئيسية  
**P.** إيقاف البرمجة  
**Q.** الصفحة السابقة  
**R.** الصفحة التالية  
**S.** دخول إلى القائمة الفنية  
**T.** خروج من القائمة  
**U.** عودة

### ١,٥ ضبط الجرعات

- اضغط على زر **(B)** و **(L)** أو **(C)** لتحديد الجرعة المراد ضبطها.
- اضغط على المفاتيح **(E)** أو **(F)** لتقليل أو زيادة وقت تصريف الجرعة المحددة بمقدار زائد أو ناقص ٥ أجزاء من الثانية. في حالة الضغط عليه لفترة طويلة، يزداد الوقت أو ينقص بمرور الوقت الذي يتم فيه الضغط على الزر.

### ١,١,٥ إيقاف ضبط الجرعات

- الضغط لفترة طويلة على المفاتيح **(E)+(F)** لقفل ضبط وقت تصريف الجرعات. سيظهر على الشاشة الرمز **(P)**.
- اضغط لفترة طويلة على مفتاحي **(E)+(F)** مرة أخرى لفتح القفل.

### ٢,٥ القائمة الرئيسية

- للوصول إلى القائمة الرئيسية، اضغط على **(O)** الموجود في شاشة البدء.

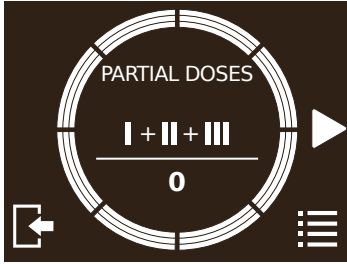

### ١,٢,٥ مجموع العدادات الجزئية

- تتيح هذه الشاشة عرض مجموع الكميات الجزئية التي جرى توزيعها (يمكن تصفيرها). كل مجموع يعتبر كل كمية ٢ على أنها ضعف الكمية ١، وكل كمية ٣ على أنها ثلاثة أضعاف الكمية ١. على سبيل المثال، إذا ما كان قد تم توزيع ٥ كميات ١ و ٥ كميات ٢ و ٣ كميات ٣ فإن مجموع

الكميات سيكون ٣٠.

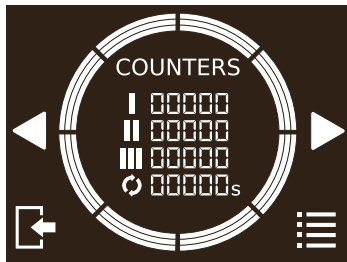

### ٢,٢,٥ العدادات المطلقة (غير القابلة لإعادة الضبط)

- تتيح لك هذه الشاشة عرض العدادات المطلقة (غير القابلة لإعادة الضبط) لكل جرعة يمكن تصريفها.

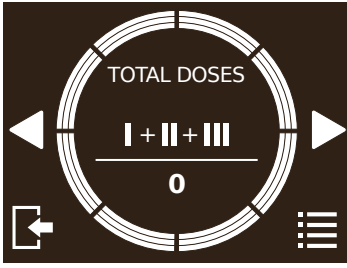

### ٣,٢,٥ مجموع العدادات الكلية الإجمالية

تتيح هذه الشاشة عرض مجموع الكميات الكلية الإجمالية التي جرى توزيعها (يمكن تصفيرها). كل مجموع يعتبر كل كمية ٢ على أنها ضعف الكمية ١، وكل كمية ٣ على أنها ثلاثة أضعاف الكمية ١. على سبيل المثال، إذا ما كان قد تم توزيع ٥ كميات ١ و ٥ كميات ٢ و ٥ كميات ٣ فإن مجموع الكميات سيكون ٣٠.

### ٤,٢,٥ كلمة المرور

تتيح لك هذه الشاشة ضبط كلمة مرور الجهاز. عند تفعيلها، سيتم طلب كلمة المرور للوصول إلى القائمة الفنية، لقفل/إلغاء قفل الجرعة، وكذلك لتعطيل كلمة المرور نفسها.

- ON: تمكين كلمة المرور.
- OFF: تعطيل كلمة المرور.

لتعيين كلمة المرور، من الضروري الضغط على ON ثم إدخال رمز يتكون من ٤ أرقام. بعد الضغط على مفتاح **"CONFIRM"** تأكيد من الضروري إعادة كتابته، وأخيراً الضغط على **"SAVE"** حفظ لتغيير كلمة المرور، اضغط على مفتاح الإعدادات "SETTING". من الضروري أولاً إدخال كلمة المرور المحددة مسبقاً، وعند الضغط على مفتاح "AVANTI"، ستمكن من كتابة كلمة المرور الجديدة وتأكيدها.

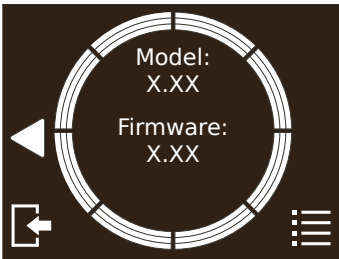
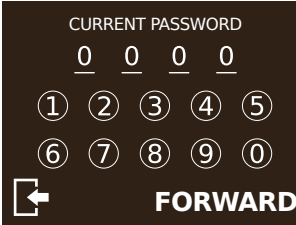
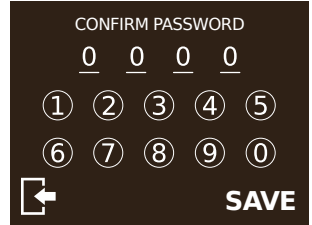
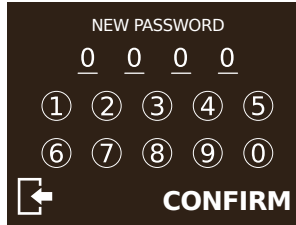

### ٥,٢,٥ مواصفات الجهاز

تتيح لك هذه الشاشة عرض مواصفات الجهاز المتعلقة بالطراز وإصدار البرنامج الثابت، الضرورية لأي نوع من طلبات التدخل الفني.

## ٦ القائمة الفنية

للوصول إلى القائمة الفنية، اضغط على شاشة القائمة الرئيسية.

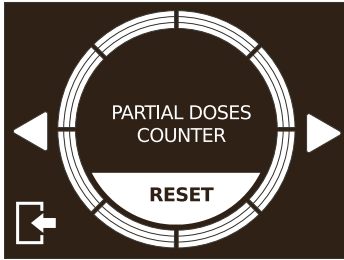

## ١,٢,٦ إعادة ضبط العدادات الرقمية

تتيح لك هذه الشاشة إعادة ضبط العدادات الرقمية لكل جرعة يمكن تصريفها، والتي تظهر على شاشة البدء. اضغط لفترة طويلة على مفتاح إعادة تعيين "RESET" لإعادة ضبط العدادات.

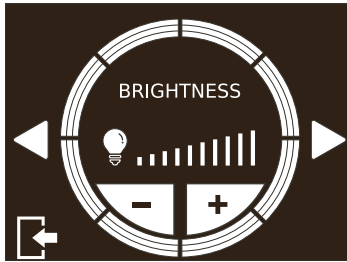

## ٢,٢,٦ سطوع الشاشة

تتيح لك هذه الشاشة ضبط سطوع الشاشة من ٠ إلى ١٠ باستخدام



مفاتيح

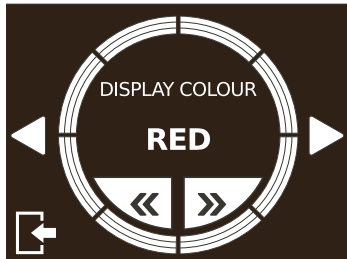

## ٣,٢,٦ عرض لون الخلفية

تتيح لك هذه الشاشة ضبط لون خلفية الشاشة باستخدام مفاتيح



✓ DISPLAY

✓ MICROSWITCH



### ٤,٢,٦ وضع اختيار الجرعات

- تتيح لك هذه الشاشة ضبط وضع اختيار الجرعات.
- ON: يجب تحديد الجرعة عند كل عملية تصريف.
  - OFF: تظل آخر جرعة تم تصريفها محددة.

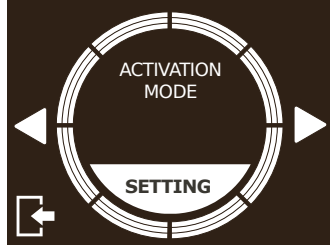

### ٥,٢,٦ وضع تنشيط الطحن

- تتيح لك هذه الشاشة ضبط الوضع الذي يتم فيه تنشيط الطحن. بعد الضغط على مفتاح **SETTING**، يُمكنك اختيار ما إذا كنت تريد تنشيط الطحن بالضغط على مفتاح الجرعة على الشاشة (B,L,C,H) أو لتنشيطه باستخدام زر تنشيط الطحن (٦). يُمكنك أيضًا تحديد كلا الوضعين.

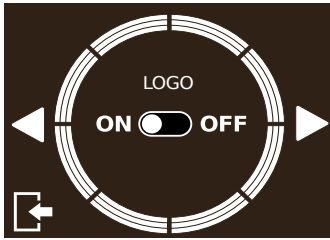

### ٦,٢,٦ الشعار

- تتيح هذه الشاشة ضبط طريقة عرض الشعار. عند تفعيل هذه الخاصية فإنه سيتم عرض الشعار عند إيقاد الآلة وأثناء وضع الاستعداد "Standby" عند تفعيله.
- ON: الشعار ظاهر.
  - OFF: الشعار غير ظاهر.

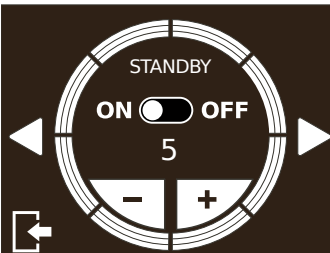
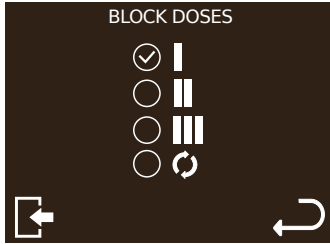

### ٧,٢,٦ وضع الاستعداد "STAND-BY"

- تتيح هذه الشاشة ضبط وضع الاستعداد "stand-by". يمكن باستخدام هذه الأزرار ضبط عدد دقائق التوقف قبل أن تدخل الآلة في وضع الاستعداد "standby".
- ON: وضع الاستعداد مفعّل.
  - OFF: وضع الاستعداد غير مفعّل.
- للخروج من وضع الاستعداد "Standby"، اضغط على إحدى نقاط الشاشة.

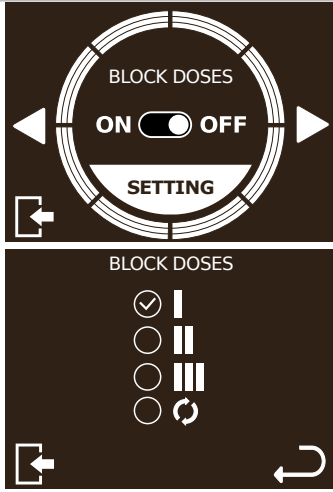

### إيقاف الكميات ٨,٢,٦

تتيح هذه الشاشة إيقاف أزرار تحديد الكميات في الشاشة الرئيسية. عندما تكون هذه الخاصية مفعلة فإنه عند الضغط على الزر IMPOSTA (ضبط) فإنه يمكن تحديد الكميات المراد إيقافها. الكميات غير المفعلة لن تكون ظاهرة في الشاشة الرئيسية.

- ON: إيقاف الكميات مفعلة.
- ON: إيقاف الكميات غير مفعلة.



**تحذير**  
في حالة غلق جميع أزرار الكميات، فإن زر الكمية ١ سيبقى مفعلاً على الرغم من ذلك في جميع الأحوال.

### صيانة المطحنة ٩,٢,٦

تتيح لك هذه الشاشة إعادة ضبط عداد تغيير المطحنة، وكذلك تمكين أو تعطيل إنذار تغيير المطحنة. إذا تم الضغط على زر إعادة تعيين "RESET" لفترة طويلة، فإنه يعيد ضبط عداد تغيير المطحنة (غير مرئي على الشاشة). عند الضغط على المفتاح **SETTING**، يُمكنك الوصول إلى القائمة لتنشيط/إلغاء تنشيط إنذار تغيير المطحنة ولضبط حجم ونوع المطاحن.

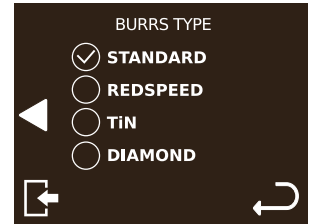
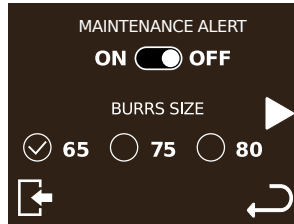
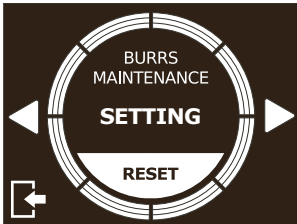

### اللغات ١٠,٢,٦

تتيح لك هذه الشاشة تحديد اللغة. تظهر اللغة المستخدمة حالياً على شاشة المعاينة. بالضغط على مفتاح **SETTING**، يُمكنك تغيير اللغة عن طريق الاختيار من بين تلك المدرجة.



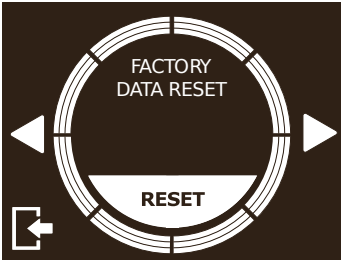

١١,٣,٦ استعادة إعدادات المصنع  
تتيح لك هذه الشاشة استعادة إعدادات الجهاز إلى تلك التي حددتها  
الشركة المصنعة.  
اضغط لفترة طويلة على مفتاح **RESET** لإعادة ضبط إعدادات  
المصنع.

## ٧ التنظيف والصيانة



**تحذير!**  
افصل الجهاز عن مصدر الكهرباء قبل القيام بأي عمليات تنظيف وصيانة.  
لا تتزعج سلك التغذية الكهربائية أو تسحب الجهاز نفسه لفصل القابس من مقبس التيار.



**تحذير!**  
يجب إجراء عمليات الصيانة من قبل موظفين متخصصين مُرخص لهم من قبل الشركة  
المصنعة.



**تحذير!**  
لا تقم بإجراء إصلاحات مؤقتة أو محفوفة بالمخاطر، ولا تستخدم قطع غيار غير أصلية.

### ١,٧ التنظيف

يعتبر التنظيف جانباً أساسياً لضمان التشغيل الصحيح لمطحنة البُن. يمكن أن يكون لمطحنة البُن غير النظيفة تأثير  
سلبى على ترميز القهوة وعلى دقة الجرعة والطحن. قبل التنظيف، تأكد من فصل الجهاز عن مصدر التيار  
الكهربائي. يرجى تنظيف جميع الأسطح التي تتلامس مع القهوة بانتظام أثناء الاستخدام والعمليات المنتظمة.

### ٢,٧ تنظيف الهيكل الخارجي للجهاز

بعد إزالة الهيكل الخارجي للجهاز، اغسل الجزء الداخلي منه بالماء والصابون المحايد، وقم بإزالة الطبقة الزيتية التي  
خلفتها حبوب البُن. اشطفه وجففه جيداً. كرر نفس العملية مع الغطاء البلاستيكي. لا تغسله في غسالة الصحون.  
يُنصح بالتنظيف مرة واحدة على الأقل في الأسبوع.

### ٣,٧ تنظيف نظام الطحن

أزل الهيكل الخارجي للجهاز، ثم نظف المطاحن والأجزاء الداخلية الأخرى بفرشاة أو قطعة قماش جافة. إذا لزم الأمر،  
استخدم مكنسة كهربائية أو فائقة تعمل بالهواء المضغوط. بعد التنظيف، قم بتركيب الهيكل الخارجي للجهاز مرة  
أخرى.  
ولتنظيف وتعقيم الجهاز بالكامل، استخدم أقراص المنظفات المتوفرة تجارياً لمطاحن القهوة.



**تحذير!**  
يجب إجراء جميع عمليات التنظيف والتعقيم بمنتجات معتمدة للاستخدام الغذائي.

## ٤,٧ الصيانة

لضمان التشغيل الصحيح للجهاز، تحقق من المطاحن واستبدلها إذا لزم الأمر كل ٢٥٠ كجم من القهوة. ولصيانة المطاحن، افصل الجهاز عن مصدر التيار الكهربائي وانزع حاوية حبوب البن. ثم قم بفك البرغي الموجود على الغطاء والمسامير الموجودة أسفله والتي تثبت حامل المطحنة العلوي. لتنظيف المطاحن، استخدم فرشاة أو قطعة قماش جافة، وإذا لزم الأمر استخدم مكنسة كهربائية أو نفثة تعمل بالهواء المضغوط.



يجب ألا يتم إجراء الصيانة إلا بواسطة موظفين متخصصين مُرخص لهم من قِبل الشركة المُصنعة.



لا تقم بإجراء إصلاحات مؤقتة أو محفوفة بالمخاطر، ولا تستخدم قطع غيار غير أصلية.

## ٨ استكشاف الأعطال

إذا استمرت المشكلة، اتصل بالموظفين المتخصصين.

الحل الممكن	السبب	ظروف المطحنة
افحص موضع الحاوية (٢)، وأدخلها بشكل صحيح.	حاوية البن (٢) لم يتم إدخالها بشكل صحيح أو لم يتم إدخالها من الأساس.	عند التشغيل باستخدام الزر (٥)، لا يتم تشغيل الشاشة
اتصل بفني مؤهل لاستبدال شفرات الطحن. بعد الاستبدال، أعد ضبط العداد في شاشة صيانة شفرات الطحن، واضبط مقاس الشفرات المثبتة ونوعها.	طلب استبدال المطحنة. لم يتم المساس بأداء المطحنة، ولكن النتيجة التي تم الحصول عليها قد لا تكون مثالية. يتم عرض هذه الرسالة لبضع ثوانٍ في كل مرة يتم فيها تشغيل الجهاز، بينما يظل المؤشر مضاءً أثناء التشغيل.	

# 1 一般信息

## 制造商:

CONTI VALERIO (NINGBO) ELECTRICAL EQUIPMENT CO. LTD

14#102,1 Sheng Yuan Road, Economic Development Area, Jiang Kou Street, Feng Hua District, Ningbo, Zhejiang

## 认证型号:

FI1B - FI2B - FI3B - FI1D - FI2D

# 2 技术数据

描述	FI1B,FI1D		FI1B,FI2D			FI2B,FI3B,FI2D		
	FIRENZE 65		FIRENZE 75			FIRENZE 85		
电压 (V)	220-240	220	220-240	220	110-120	220-240	220	110-120
频率 (Hz)	50	60	50	60	50 60	50	60	50 60
电流 (A)	/	/	/	/	4,2	/	/	8,3
功率 (W)	350	350	350	350	/	510	510	/
每分钟转数 (RPM)	1370	1500	1370	1500	1370 1700	1350	1650	1370 1670
产率 (g/s)	2,5 - 3,5		3 - 4			5 - 6		
重量 (Kg)	13,0		13,0			16,0		
豆仓容量 (Kg)	2,1		2,1			2,1		
高度 (mm)	700		700			700		
宽度 (mm)	218		218			218		
深度 (mm)	258		258			258		

\* 指定数值就是研磨的实际转数

FIRENZE 65 / 75 (FI1B,FI1D)

Ton : 30s Toff : 270s

FIRENZE 85 (FI2B,FI3B,FI2D)

Ton : 30s Toff : 200s

FIRENZE 75 110V (FI1B,FI1D)

Ton : 30s Toff : 160s

FIRENZE 85 110V (FI2B,FI3B,FI2D)

Ton : 30s Toff : 200s

## 3 设备描述

1. 容器盖子
2. 咖啡颗粒容器
3. 研磨调节旋钮
4. 咖啡颗粒容器的开/管销键
5. 触屏显示屏
6. 投配口
7. 研磨后按键
8. 过滤器叉子
9. 开关

## 4 调节和使用



### 注意

本机器仅可用于研磨咖啡豆。除咖啡豆外，请勿尝试研磨任何其他类型的食物或材料。请勿尝试将研磨机与未经公司授权与本产品一起使用的任何其他配件一起使用。不遵守这些说明可能会导致受伤或机器故障。

本设备不适合身体、感官或精神能力较差或缺乏经验和知识的人员（包括儿童）使用，除非负责人对他们进行了有关设备使用的监督或指导。他们的安全。应监督儿童，确保他们不玩耍该设备。

### 4.1 初步操作

开始操作之前，必须将咖啡豆放入容器(2)内。

- 将容器(2)插入其座位(图1)，使用设备后部的螺丝使孔定位在轴上。
- 拧紧锁紧螺丝(图2)。
- 将盖子(1)脱离容器(2)，并填充咖啡颗粒(图3)。
- 作用于开关(9)来打开机器。
- 推动销子(4)，能使咖啡豆通过(图4)。

### 4.2 开启机器

在首次开启时，设备会处于出厂时设定的模式，在之后的启动中，就会一直处于最近关闭前的模式。

在开启时，显示屏会立即显示操作页面。

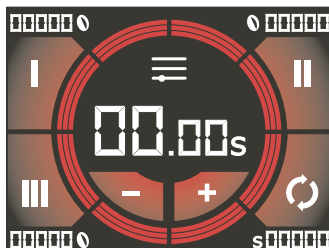

### 4.3 研磨调节

为了研磨，操作调节旋钮(3)，顺时针转动，从而让粉料更细，或者逆时针转动，从而如旋钮所示增加颗粒度。调节无停止点；必须逐步实施，至多每2格凹槽就研磨一点点咖啡。



### 注意

如果旋钮在电机停下时转动了一圈，机器就会锁住。

### 4.4 投配口调节

依据过滤器架子以及使用的咖啡颗粒类型，调节投配口(6)的高度和倾斜度，从而让咖啡正确流出。

### 4.5 过滤器叉子的调节

- 叉子可以适应各类市售的过滤器架子类型。
- 利用十字螺丝刀松开过滤器叉子(8)的固定螺钉(图6)。
- 升降叉子，依据过滤器架子尺寸对其进行调整(图6)。
- 一旦发现了正确位置，旋紧叉子(8)的固定螺钉。

## 4.6 运行

通过按键 **(B)**、**(L)** 或 **(C)** 选择需要投配的剂量。让过滤杯靠着叉子 **(8)**，注意让其准确位于投配口 **(6)** **(图7)** 下方，将其前推，直至按下键位 **(9)**。

如果过滤安排的设定时间，投配就结束，研磨返回至设定值，研磨投配机准备好重新研磨。如果选择持续投配 **(H)**，投配就会持续研磨启动键的施压时间 **(9)**。

如果释放研磨启动键 **(9)**，持续投配就结束，机器返回到自动的剂量选择模式。



### 注意

可以在完成研磨时间之前停止自动研磨。在投配期间，利用过滤器架子按下研磨启动键 **(8)**，从而停止投配：

- 重新按下研磨启动键 **(9)**，从而恢复剩余时间内投配；
- 按下任意剂量键来停止投配。研磨时间会返回到设定值。

## 5 机器计划

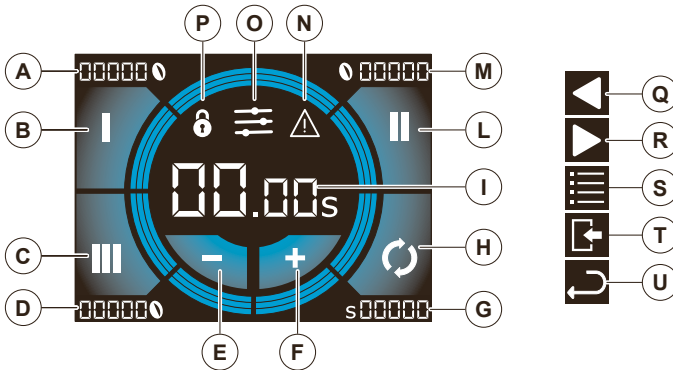

**A** 剂量的部分计数器1

**B** 选择剂量1

**C** 选择剂量3

**D** 剂量的部分计数器3

**E** 减少键

**F** 增加键

**G** 持续投配的部分计数器

**H** 选择持续投配

**I** 选中剂量的时间显示器

**L** 选择剂量2

**M** 剂量的部分计数器2

**N** 启用警报

**O** 访问菜单

**P** 计划被锁定

**Q** 前一页

**R** 后一页

**S** 访问技术菜单

**T** 退出菜单

**U** 后退

### 5.1 调节剂量

- 按下键位 **(B)**、**(L)** 或 **(C)** 来选择待设定剂量。
- 按下键位 **(E)** 或 **(F)**，将选中剂量的投配时间增加或减少百分之5秒。如果长按，时间会增加或减少按键本身的施压时间值。

### 5.1.1 剂量调节锁定

长按键位 **(E)+(F)**，从而锁定剂量投配时间的调节。显示屏上会出现标志 **(P)**。  
再次长按键位 **(E)+(F)**，从而解锁。

## 5.2 主菜单

为了访问主菜单，按下初始页面内的 **(O)**。

### 5.2.1 相对计数

此页面可以查看输出剂量的相对计数(可清零)。该计数将每个剂量2视为剂量1的两倍，每个剂量3视为剂量1的三倍。例如，如果输出了5次剂量1，5次剂量2和5次剂量3，则总计为30。



### 5.2.2 绝对计数器

本页面允许显示每份可投放剂量的绝对计数器(不可清零)。

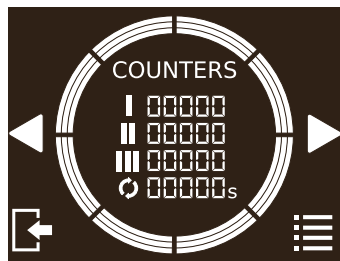

### 5.2.3 绝对计数

此页面可以查看输出剂量的总计数(不可清零)。该计数将每个剂量2视为剂量1的两倍，每个剂量3视为剂量1的三倍。例如，如果输出了5次剂量1，5次剂量2和5次剂量3，则总计为30。

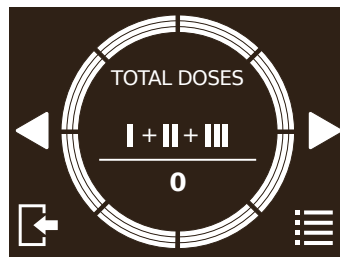

### 5.2.4 密码

本页面可以设定机器的密码。一旦启用，需要申请访问技术菜单，锁定/解锁剂量调节的密码，也可以停用该密码。

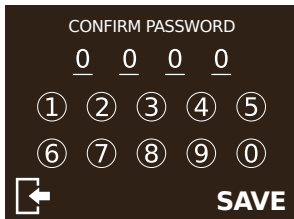
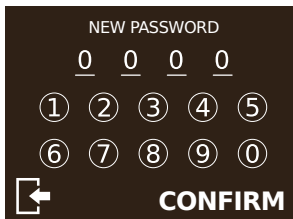

- 开:密码被启用。
- 关:密码被停用。

为了设定密码,需要按下“开”,随后输入4位数密码。在按下**确认**键后,需要复写并按下**保存**。

为了修改密码,按下“设定”键。务必首先输入之前设定的密码,按下“前进”键后就可以书写并确认新密码。

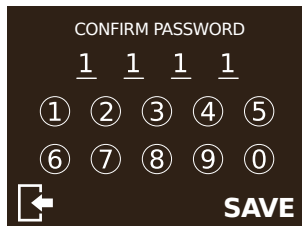

## 5.2.5 机器信息

本页面可以显示关于机器款型、固件版本的信息,这些是各类技术干预申请的必要条件。

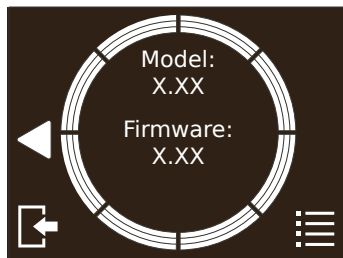

## 6 技术菜单

为了访问技术菜单,按下主菜单页面的  。

### 6.2.1 复位部分计数器

本页面可以清零每份可投放剂量的部分计数器,具体可以在初始页面内看见。

长按**复位**键,从而清零计数器。



### 6.2.2 显示屏亮度

此页面可以利用 键位在0至10的范围内设定屏幕亮度



### 6.2.3 屏幕背景色

在此页面，可以利用 键位设定显示屏的背景色。

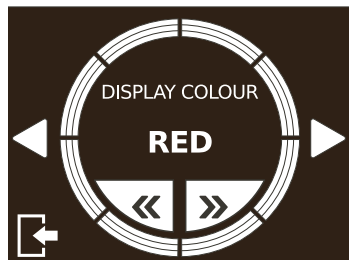

### 6.2.4 剂量选择方式

本页面可以设定剂量的选择方式。

- 开：每次投配都需要选择剂量。
- 关：一直选择最近的投配剂量。



### 6.2.5 研磨启用方式

本页面可以设定启动研磨的方式。

在按下 **设定** 键位后，就可以选择是否启用研磨，需要按下显示屏上的剂量键 (**B,L,C,H**)，或通过启用研磨 (**6**) 键启用，还可以两种模式都选择。

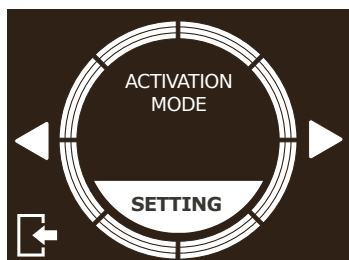

- DISPLAY
- MICROSWITCH

### 6.2.6 徽标

该页面可设置是否显示徽标。激活时，在开机以及待机期间（若启用）会显示徽标。

- 开：徽标可见。
- 关：徽标不可见。



## 6.2.7 待机

该页面可设置待机模式。

通过这些按键可以设置停用多少分钟后机器进入待机模式

- 开:待机被启用。
- 关:待机被禁用。

点击屏幕上的任意点退出待机模式。

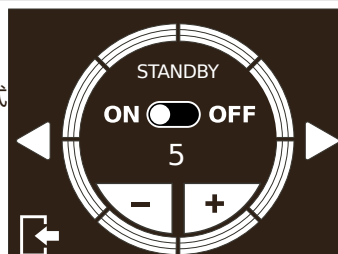

## 6.2.8 剂量的禁用

该页面可禁用主页面上的剂量按钮。激活时,按下按钮“设置”可以选择要禁用的剂量。被禁用的剂量不会显示在主屏幕上。

- 开:启动了剂量的禁用。
- 开:关闭了剂量的禁用。

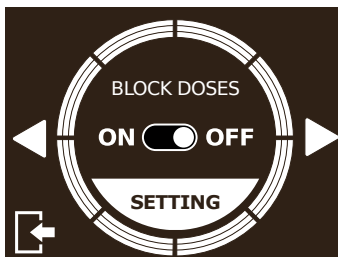

### 注意

如果禁用了所有剂量按钮,剂量1的按钮将仍保持可用。

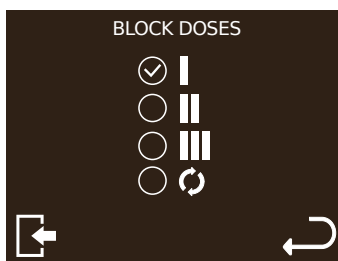

## 6.2.9 磨具保养

本页面可以复位研磨切换计数器,还可以启用或停用研磨切换警报。复位键一旦长按,就会清零研磨切换计数器(显示屏上可见)。

按下 **设定** 键位,就可以访问启用/停用研磨切换警报以及研磨尺寸、类型设定菜单。

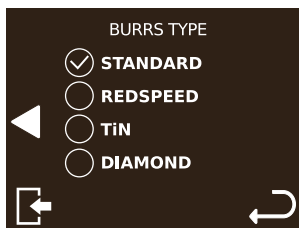
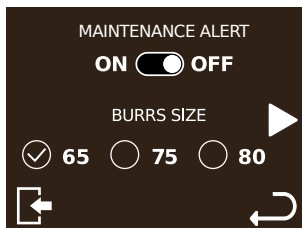
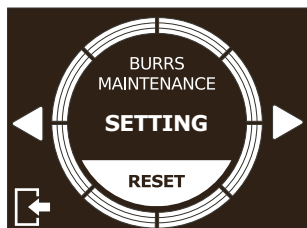

## 6.2.10 语言

本页面可以选择语言。当前语言会出现在预览屏幕上。  
按下 **设定** 键,就可以通过选择罗列语言进行语言切换。



## 6.2.11 恢复出厂设置

本页面可以显示机器的出厂设置。  
长按 **复位** 键,就可以恢复出厂设置。

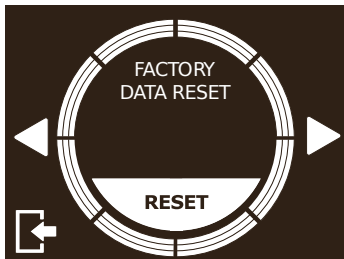

# 7 清洁和保养

## 注意

在实施任何清洁和保养操作之前,断开设备的电源网。  
不得拉扯电源线或设备,避免插头从电源插销上脱离。

## 注意

保养操作必须由制造商授权的专业人员完成。

## 注意

不得实施偶然或临时维修,也不得使用非原装零部件。

## 7.1 清洁

清洁是咖啡研磨机正确运行的重要方面。一旦咖啡研磨机被忽略,就会对咖啡投配以及剂量、研磨精度造成负面影响。在清洁之前,确保设备和电网断开。  
请定期清洁在日常使用和操作过程中与咖啡接触的所有表面。

## 7.2 清洁罩子

在脱去机器的罩子后,用水和中性肥皂对罩子内部清洁,出去咖啡豆留下的油层。用水清洁并准确干燥。对塑料盖重复该流程。不要在洗碗机内清洗。  
建议至少一周清洁一次。

## 7.3 清洁研磨系统

移除罩子，随后用刷子或干燥抹布清洁研磨机以及其他内部部件。必要时用吸尘器或压缩喷气。在清洁完毕后，重新插入罩子。

为了完全清洁，使用市售的咖啡研磨机适用的洗涤剂药片。



### 注意

务必对获批的食用产品实施所有清洁、维护操作。

## 7.4 保养

为了保证设备的正确运行，每250 kg咖啡就要检查并更换研磨机。为了保养研磨机，断开设备的电网，移除咖啡颗粒容器。随后松开盖子上的螺钉、固定上端研磨机架的下方螺钉。为了清洁磨盘，需要使用刷子或干燥抹布，必要时使用吸尘器或压缩喷气。



### 注意

保养必须只能由厂家授权的专业人员完成。





### 注意

不得实施偶然或临时维修，也不得使用非原装零备件。

## 8 故障排除

如果问题长期存在，联系专业人员。

研磨机状况	原因	补救措施
在通过键位 (4) 开启时，显示屏不会亮起。	咖啡容器 (2) 未正确插入或未插入。	检查容器 (2) 位置，将其正确插入。
	<p>申请替换研磨机。</p> <p>研磨机运行不受影响，但是最终结果可能不佳。这条信息会在每次开机时显示几秒钟，但  是信号灯在运行期间一直亮起。</p>	<p>联系合格技术员来更换研磨机。</p> <p>在更换后，复位研磨机保养页面上的计数器，设定安装的研磨机尺寸和类型。</p>



# 1 일반정보

## 제조업체:

CONTI VALERIO (NINGBO) ELECTRICAL EQUIPMENT CO. LTD

14#102,1 Sheng Yuan Road, Economic Development Area, Jiang Kou Street, Feng Hua District, Ningbo, Zhejiang

## 인증 모델:

FI1B - FI2B - FI3B - FI1D - FI2D

# 2 기술데이터

기술	FI1B,FI1D		FI1B,FI1D			FI2B,FI3B,FI2D		
	FIRENZE 65		FIRENZE 75			FIRENZE 85		
전압 (V)	220-240	220	220-240	220	110-120	220-240	220	110-120
주파수 (Hz)	50	60	50	60	50 60	50	60	50 60
전류 (A)	\		\		4,2	\		8,3
흡수 (W)	350	350	350	350	\	510	510	\
분당 회전수(rpm)*	1370	1500	1370	1500	1370 1700	1350	1650	1370 1670
생산성(g/s)	2,5 - 3,5		3 - 4			5 - 6		
중량 (Kg)	13,0		13,0			16,0		
중량 (Kg)	2,1		2,1			2,1		
높이 (mm)	700		700			700		
폭 (mm)	218		218			218		
깊이 (mm)	258		258			258		

\* 표시된 값은 그라인더의 실제 회전수를 나타냅니다

FIRENZE 65 / 75 (FI1B,FI1D)

Ton : 30s Toff : 270s

FIRENZE 85 (FI2B,FI3B,FI2D)

Ton : 30s Toff : 200s

FIRENZE 75 110V (FI1B,FI1D)

Ton : 30s Toff : 160s

FIRENZE 85 110V (FI2B,FI3B,FI2D)

Ton : 30s Toff : 200s

### 3 기기 설명

1. 용기 뚜껑
2. 커피 원두 용기
3. 그라인딩 조정 노브
4. 커피 원두 용기 개폐 탭
5. 터치스크린 디스플레이
6. 추출구
7. 그라인딩 활성화 버튼
8. 포터필터 받침대
9. 전원 스위치

### 4 조정 및 사용

#### ⚠ 주의

이 기계는 커피 원두를 분쇄하는 목적으로만 사용해야 합니다. 커피원두를 제외한 다른 음식물이나 재료를 분쇄하지 마세요. 회사에서 본 제품과 함께 사용하도록 승인하지 않은 다른 액세서리와 함께 그라인더를 사용하지 마십시오. 이 지침을 따르지 않으면 부상을 입거나 기계가 오작동할 수 있습니다.

#### ⚠ 주의

본 기기는 신체적, 감각적, 정신적 능력이 저하되었거나 경험과 지식이 부족한 사람(어린이 포함)이 기기 사용에 관해 책임자의 감독이나 지시를 받지 않는 한 사용하도록 고안되지 않았습니다. 그들의 안전. 어린이가 기기를 가지고 놀지 않도록 감독해야 합니다.

#### 4.1 예비 작업

작동을 시작하기 전에, 커피콩 용기(2)를 조립해야 합니다.

- 용기(2)를 해당 위치(그림 1)에 삽입할 때, 샤프트의 구멍에 맞춰 기기의 뒷면에 있는 나
- 고정용 나사를 고정합니다 (그림 2)
- 용기(2)에서 뚜껑(1)을 제거하고 커피 원두를 채우십시오. (그림 3)
- 스위치(9)로 기기의 전원을 켭니다.
- 탭(4)을 밀어서 커피콩이 통과하도록 합니다. (그림 4)

#### 4.2 기기 시작

처음 시작 시에는 기기가 공장 출고 시 설정된 모드로 설정되며, 이후 시작 시에는 항상 종료 전 마지막 모드로 설정됩니다. 기기를 켜면 디스플레이에 즉시 작동 화면이 표시됩니다.

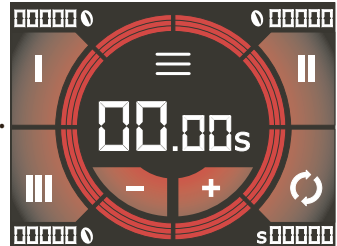

#### 4.3 그라인딩 조정

그라인딩을 조정하려면 조정 노브 (3)를 돌리십시오. 노브에 표시된 것처럼 시계 방향으로 돌려 가루를 더 미세하게 만들거나 시계 반대 방향으로 돌려 입자를 크게 할 수 있습니다. 조정에는 정지점이 없습니다. 조정은 최대 2 노치마다 약간의 커피를 그라인딩하며 점차로 수행해야 합니다.

#### ⚠ 주의

모터가 정지된 상태에서 노브를 1회전하면 기계가 정지할 수 있습니다.

#### 4.4 추출구 조정

포터필터와 사용된 커피 원두 종류에 따라 커피가 올바르게 추출될 수 있도록 추출구 (7)의 높이와 각도를 조정합니다.

## 4.5 포터필터 받침대 조정

- 받침대는 모든 유형의 포터필터에 적합합니다.
- 십자 드라이버를 사용하여 포터필터 받침대 (8)의 고정 나사를 풉니다. (그림 6)
- 받침대를 올리거나 내려 포터필터의 크기에 맞춥니다. (그림 6)
- 올바른 위치를 찾으면 받침대 (8)의 고정 나사를 조입니다.

## 4.6 작동

각 버튼(B), (L) 또는 (C)을 눌러 추출량을 선택하십시오. 포터필터 컵을 받침대 (8)에 놓습니다. 추출구 (6) (그림. 7) 아래에 정확하게 위치하는지 확인한 후 버튼 (9)이 눌릴 때까지 앞으로 미십시오.

프로그램에 설정된 시간이 경과하면 추출이 종료됩니다. 분쇄 시간이 설정값으로 돌아가고 커피 그라인더는 새롭게 분쇄할 준비를 마칩니다. 연속 도즈 (H)를 선택하면 분쇄 시작 버튼 (9)을 누르고 있는 동안 추출이 지속됩니다.

분쇄 시작 버튼 (9)에서 손을 떼면 연속 추출이 종료되고 기기는 도즈 선택 자동 모드로 돌아갑니다.



### 주의

분쇄 시간이 끝나기 전에 자동 추출을 중지할 수 있습니다. 추출하는 동안 포터필터로 분쇄 시작 버튼 (8)을 눌러 추출을 중지합니다.

- 분쇄 시작 버튼 (7)을 다시 눌러 남은 시간 동안 추출을 재시작합니다.
- 추출을 종료하려면 도즈 버튼 가운데 아무 버튼이나 누르십시오. 분쇄 시간은 설정값으로 돌아갑니다.

## 5 기기 프로그래밍

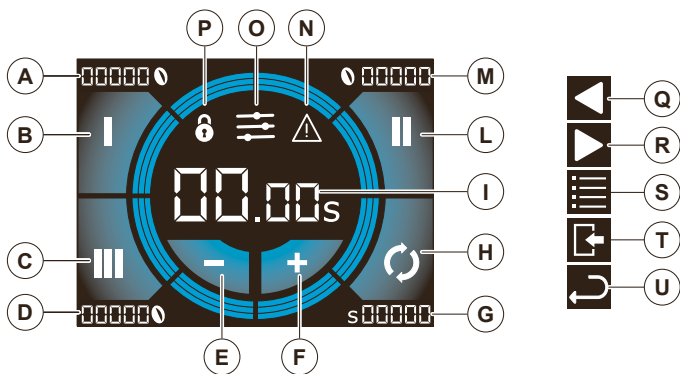

A. 도즈 1 부분 카운터

B. 도즈 1 선택

C. 도즈 3 선택

D. 도즈 3 부분 카운터

E. 감소 버튼

F. 증가 버튼

G. 연속 도즈 부분 카운터

H. 연속 도즈 선택

I. 선택된 도즈 시간 표시

L. 도즈 2 선택

M. 도즈 2 부분 카운터

N. 활성화 경고

O. 메뉴 액세스

P. 프로그래밍 차단

Q. 이전 페이지

R. 다음 페이지

S. 기술메뉴 액세스

T. 메뉴 종료

U. 뒤로가기

## 5.1 도즈 조정

- 버튼 (B), (L) 또는 (C) 를 눌러 설정할 도즈를 선택합니다.
- 버튼 (E) 또는 (F)를 눌러 선택된 도즈의 추출 시간을 +/- 5/100 초만큼씩 줄이거나 늘리십시오. 버튼을 오래 누르면 누른 시간만큼 시간이 증가하거나 감소됩니다.

### 5.1.1 도즈 조정 잠금

도즈 추출 시간 조정 기능을 잠그려면 버튼 (E)+(F)를 길게 누르십시오. 디스플레이에 (P) 기호가 나타납니다.

버튼 (E)+(F) 를 다시 한번 길게 누르면 잠금이 해제됩니다.

## 5.2 메인 메뉴

메인 메뉴에 액세스하려면 홈 화면에서 (O)를 누르십시오.

### 5.2.1 부분 카운터 합계

이 화면에서는 추출된 부분 도즈의 합계(재설정 가능)를 확인할 수 있습니다. 합계는 각 도즈 2를 도즈 1의 2배수로 처리하고, 각 도즈 3을 도즈 1의 3배수로 처리합니다. 예를 들어 도즈 1의 5회 추출, 도즈 2의 5회 추출, 도즈 3의 5회 추출의 경우, 합계는 30이 됩니다.

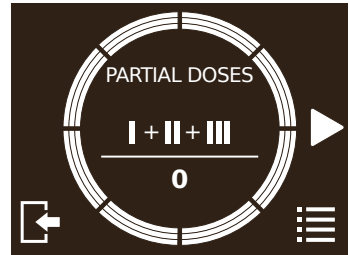

### 5.2.2 절대 카운터

이 화면에서는 각 추출 도즈에 대한 절대 카운터 (재설정 불가능)를 확인할 수 있습니다.

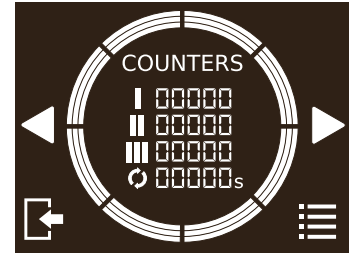

### 5.2.3 절대 카운터 합계

이 화면에서는 추출된 총 도즈의 합계(재설정 불가능)를 확인할 수 있습니다. 합계는 각 도즈 2를 도즈 1의 2배수로 처리하고, 각 도즈 3을 도즈 1의 3배수로 처리합니다. 예를 들어 도즈 1의 5회 추출, 도즈 2의 5회 추출, 도즈 3의 5회 추출의 경우, 합계는 30이 됩니다.

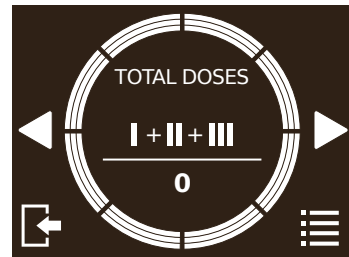

### 5.2.4 비밀번호

이 화면에서는 기기 비밀번호를 설정할 수 있습니다. 활성화된 경우에는 기술 메뉴 액세스, 도즈 조정 잠금/해제, 비밀번호 자체의 비활성화를 위해 비밀번호가 요청됩니다.

- ON: 비밀번호 활성화됨.
- OFF: 비밀번호 비활성화됨.

비밀번호를 설정하려면 ON을 누른 다음 4자리 코드를 입력합니다. 확인 버튼을 누른 후 비밀번호를 재입력하고 마지막으로 저장을 눌러야 합니다.

비밀번호를 변경하려면 SETTING 버튼을 누르십시오. 먼저 이전에 설정된 비밀번호를 입력해

야하며 NEXT 버튼을 누르면 새로운 비밀번호를 입력하고 확인할 수 있습니다.

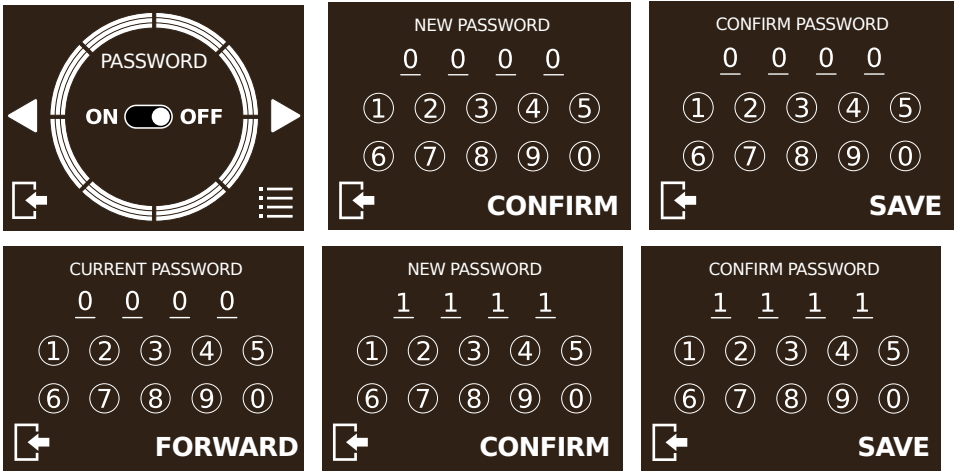

### 5.2.5 기기 정보

이 화면에서는 모든 유형의 기술 개입 요청에 필요한 모델 및 펌웨어 버전에 관련된 기기 정보를 확인할 수 있습니다.

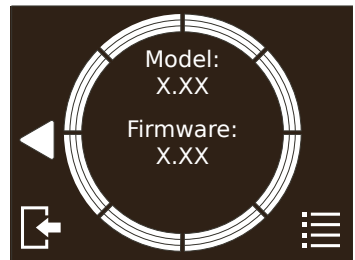

## 6 기술 메뉴

기술 메뉴에 액세스하려면 메인 메뉴 화면에서 을 누르십시오.

### 6.2.1 부분 카운터 재설정

이 화면에서는 홈 화면에서 볼 수 있는 각 도즈별 부분 카운터를 재설정할 수 있습니다. 카운터를 재설정하려면 **RESET** 버튼을 길게 누르십시오.

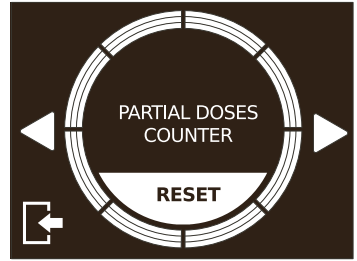

### 6.2.2 디스플레이 밝기

이 화면에서는 버튼을 사용하여 디스플레이의 밝기를 0에서 10까지 설정할 수 있습니다 .



### 6.2.3 디스플레이 배경색

이 화면에서는 버튼을 사용하여 디스플레이의 배경색을 설정할 수 있습니다. .

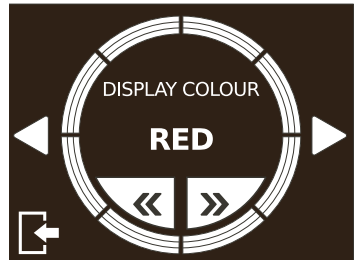

### 6.2.4 도즈 선택 모드

이 화면에서는 도즈 선택 모드를 설정할 수 있습니다.

- ON: 모든 추출 시 도즈를 선택해야 합니다.
- OFF: 마지막으로 추출된 도즈가 선택됩니다.



### 6.2.5 그라인딩 활성화 모드

이 화면에서는 그라인딩을 활성화하는 모드를 설정할 수 있습니다.

**SETTING** 버튼을 누른 후에는 디스플레이에서 도즈 버튼 (**B,L,C,H**)을 눌러 그라인딩을 활성화할지 또는 도즈 활성화 버튼 (**6**)을 사용하여 활성화할지 선택할 수 있으며, 두 모드를 모두 선택할 수 있습니다.

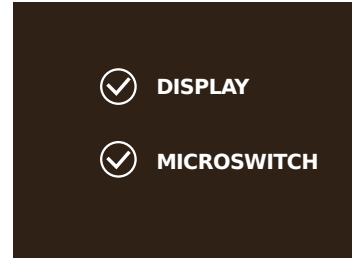
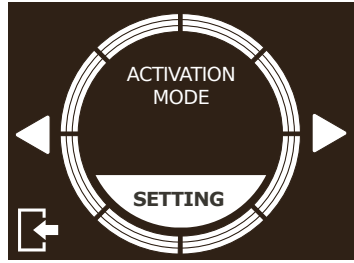

### 6.2.6 로고

이 화면에서는 로고 표시를 설정할 수 있습니다. 활성화된 경우, 기기가 켜질 때 로고가 표시되며, 대기 모드에서 확인할 수 있습니다.

- ON: 로고가 표시됩니다.
- OFF: 로고가 표시되지 않습니다.



### 6.2.7 대기

이 화면에서는 대기 모드를 설정할 수 있습니다. 버튼을 사용하면 기기가 대기 모드로 전환되기 직전의 미 사용 시간을 분 단위로 설정할 수 있습니다.

- ON: 대기 활성화됨.
- OFF: 대기 비활성화됨.

대기 모드를 종료하려면 화면의 아무 지점이나 누르십시오.

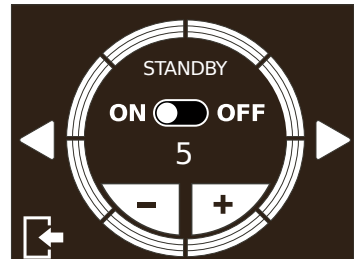

### 6.2.8 도즈 잠금

이 화면에서는 메인 화면에서 도즈 버튼을 비활성화할 수 있습니다. 활성화된 경우, 설정 버튼을 누르면 비활성화할 도즈를 선택할 수 있습니다. 비활성화된 도즈는 메인 화면에 표시되지 않습니다.

- ON: 도즈 잠금 활성화됨.
- OFF: 도즈 잠금 비활성화됨.

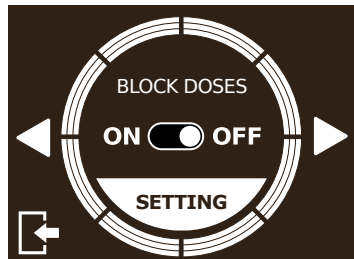

### ⚠ 주의

모든 도즈 버튼이 잠긴 경우, 도즈 1 버튼은 활성화된 상태를 유지합니다.

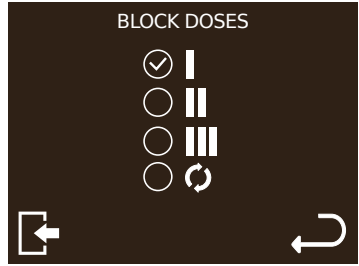

### 6.2.9 버 유지보수

이 화면에서는 버 교체 카운터를 재설정하고 버 교체 알람을 활성화 또는 비활성화할 수 있습니다. **RESET** 버튼을 길게 누르면 버 교체 카운터가 재설정됩니다 (디스플레이에 표시되지 않음). **SETTING** 버튼을 누르면 메뉴에 액세스하여 버 교체 알람을 활성화/비활성화하고, 버의 크기와 유형을 설정할 수 있습니다.

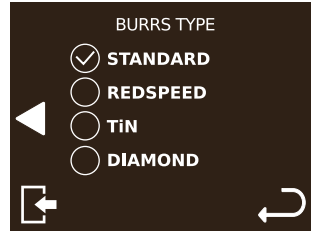
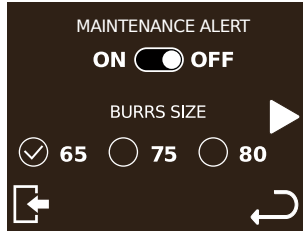
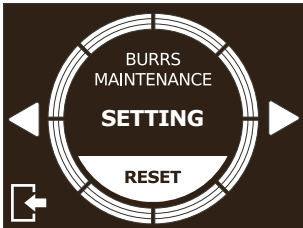

### 6.2.10 언어

이 화면에서는 언어를 선택할 수 있습니다. 현재 사용 중인 언어는 미리보기 화면에 표시됩니다.

**SETTING** 버튼을 누르면 나열된 언어 중에서 선택하여 언어를 변경할 수 있습니다.

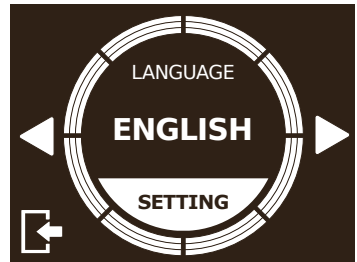

### 6.2.11 공장 설정 복원

이 화면에서는 제조업체에서 설정한 기기 설정으로 복원할 수 있습니다.

공장 설정으로 재설정하려면 **RESET** 버튼을 길게 누르십시오.

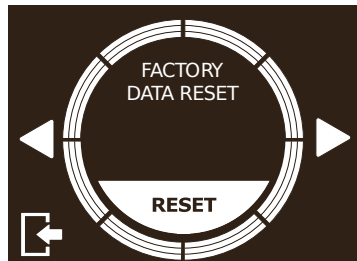

## 7 세척 및 유지보수



### 주의

세척 및 유지보수 작업을 수행하기 전에 전원공급망에서 기기를 분리하십시오.  
전원 콘센트에서 플러그를 뽑을 때 전원 케이블이나 기기 자체를 잡아 당기지 마십시오.



### 주의

유지보수 작업은 제조업체에서 승인한 전문 인력이 수행해야 합니다.



### 주의

임시방편 또는 불안정한 수리를 하지 마십시오. 정품이 아닌 예비 부품을 사용하지 마십시오.

### 7.1 세척

세척은 커피 그라인더의 올바른 작동을 위해 필수입니다. 방치된 커피 그라인더는 커피 추출과 도즈 및 분쇄의 정확성에 부정적인 영향을 미칠 수 있습니다. 세척하기 전에 기기가 전원에서 분리되었는지 확인하십시오. 정기적인 사용 및 작동 중에 커피와 접촉하는 모든 표면을 정기적으로 청소하십시오.

### 7.2 호퍼 청소

기기에서 호퍼를 분리한 후 호퍼 내부를 물과 중성 세제로 씻어 커피 원두로 인한 기름층을 제거하십시오. 호퍼를 행구고 완전하게 건조하십시오. 플라스틱 뚜껑에 대해서도 이 과정을 반복합니다. 식기 세척기로 세척하지 마십시오.  
세척은 적어도 일주일에 한 번 권장됩니다.

### 7.3 그라인딩 시스템 청소

호퍼를 제거한 다음 브러시나 마른 천으로 버 및 기타 내부 부품을 청소하십시오. 필요한 경우, 진공 청소기나 압축 공기 분사기를 사용하십시오. 청소 후에는 호퍼를 다시 삽입하십시오. 완벽한 위생을 위해 시중에서 판매되는 커피 그라인더용 세제 정제를 사용하십시오.



### 주의

모든 세척 및 살균 작업은 식품용으로 승인된 제품으로 수행되어야 합니다.

### 7.4 유지보수

기기의 올바른 작동을 위해 커피 250kg마다 버를 점검하고 교체하십시오. 버 유지보수를 위해 기기를 전원에서 분리하고 커피 원두 용기를 제거하십시오. 그런 다음 뚜껑의 나사와 상단 버 홀더를 고정하는 아래 나사를 풀어 줍니다. 버를 청소하려면 브러시나 마른 천을 사용하고, 필요한 경우 진공 청소기 또는 압축 공기 분사기를 사용하십시오.



### 주의

유지보수는 제조업체에서 승인한 전문 인력만 수행할 수 있습니다.

## ⚠ 주의

임시방편 또는 불안정한 수리를 하지 마십시오. 정품이 아닌 예비 부품을 사용하지 마십시오.

## 8 문제 해결

문제가 지속되면 전문 인력에게 문의하십시오.

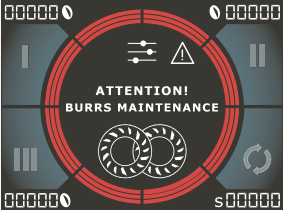
그라인더 상태	원인	가능한 해결책
<p>버튼 (4)를 사용하여 시작하면 디스플레이가 켜지지 않습니다.</p>	<p>커피 용기 (2)가 잘못 삽입되었거나 삽입되지 않았습니다.</p>	<p>용기 (2)의 위치를 확인하고 올바르게 삽입하십시오.</p>
 <p>ATTENTION! BURRS MAINTENANCE</p>	<p>버 교체를 요청하십시오.</p> <p>그라인더는 제대로 작동하지만 최적의 결과를 얻지 못할 수 있습니다. 이 메시지는 기기를 켤 때마다 몇 초 동안 표시되고 작동 중에는 표시 등이 켜진 채 유지됩니다.</p>	<p>버를 교체하려면 자격을 갖춘 기술자에게 문의하십시오.</p> <p>교체 후 버 유지보수 화면에서 카운터를 재설정하고 장착된 버의 크기와 유형을 설정하십시오.</p>







**CONTI VALERIO S.R.L.**

Via Luigi Longo 39/41 - 50019 Sesto Fiorentino (FI) - ITALY

**CONTI VALERIO (NINGBO) ELECTRICAL EQUIPMENT CO. LTD**

14#102,1 Sheng Yuan Road, Economic Development Area, Jiang  
Kou Street, Feng Hua District, Ningbo, Zhejiang