

Кофемолка-дозатор
ЕНЕА, ENEA on DEMAND
инструкция пользователя

Описание

Enea

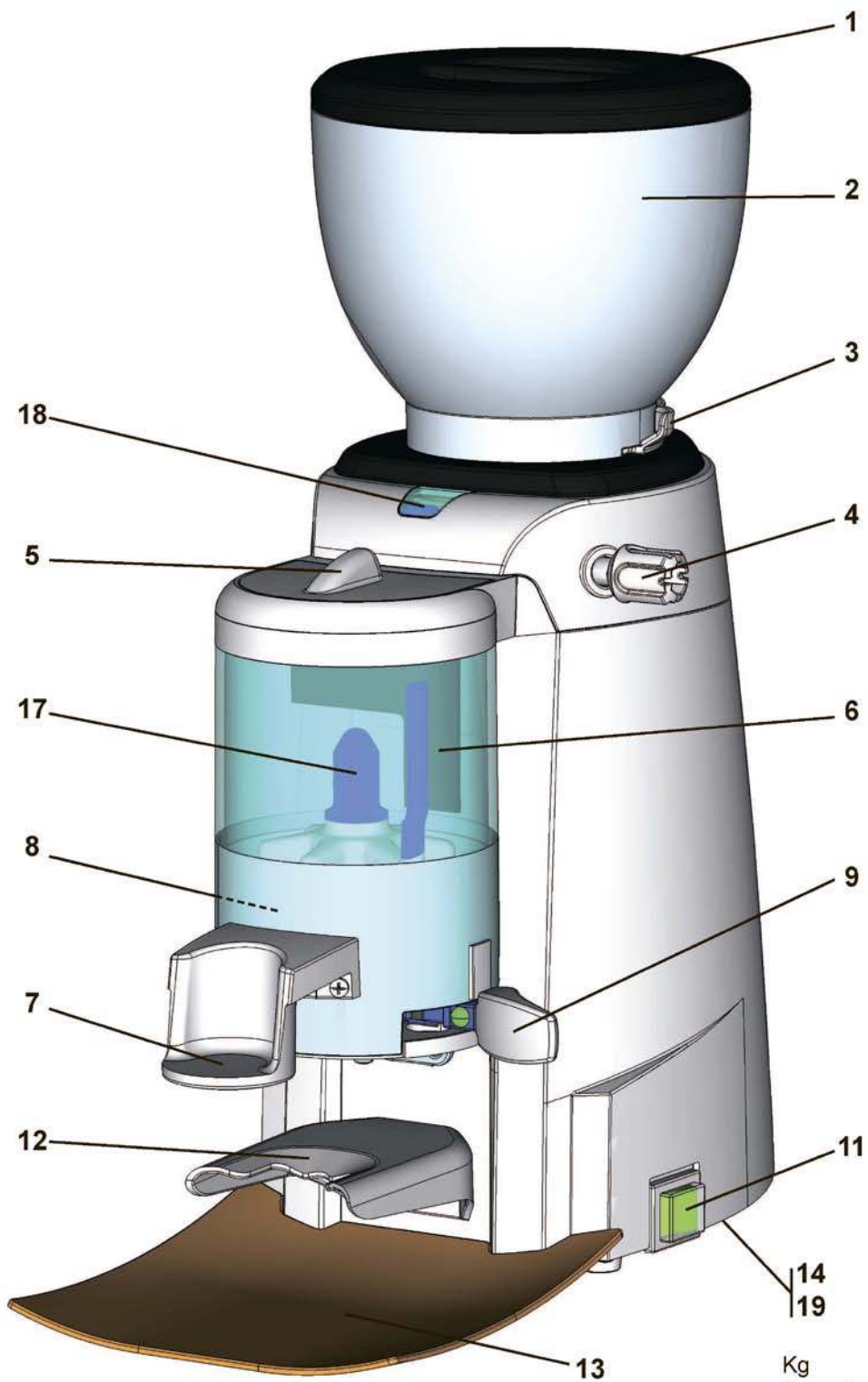

Kg 10,2
Pounds 23

Enea On Demand

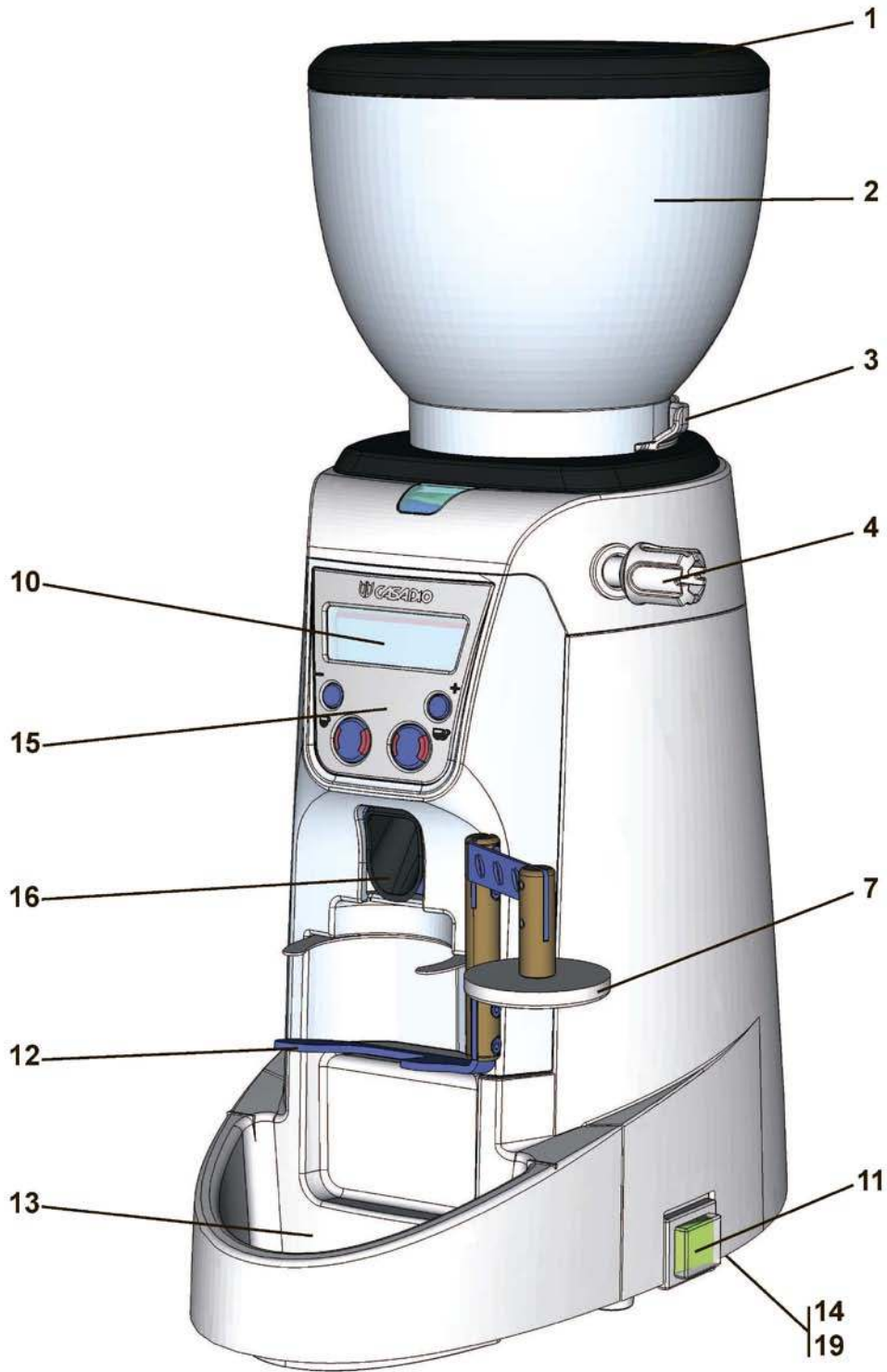

Kg 9,5
Pounds 21

- | | |
|---|--|
| 1 Крышка бункера зернового кофе | 10 Информационный дисплей |
| 2 Бункер для зерна | 11 Выключатель питания |
| 3 Задвижка бункера для зерна | 12 Упор-подставка для фильтродержателя |
| 4 Ручка регулировки степени помола | 13 Подставка для кофейных отходов |
| 5 Крышка бункера-дозатора молотого кофе | 14 Наклейка с данными кофемолки |
| 6 Бункер-дозатор молотого кофе | 15 Панель управления кофемолкой |
| 7 Темпер | 16 Желоб подачи молотого кофе |
| 8 Механизм дозатора молотого кофе | 17 Регулятор порции молотого кофе |
| 9 Рычаг дозировки молотого кофе | 18 Шкала степени помола |

Уважаемый покупатель,

Мы поздравляем Вас с приобретением оборудования La Cimbali, созданного по принципу высшего мирового качества с использованием передовых технологий. Оборудование марки Cimbali сочетает в себе максимальную эффективность и функциональность. Благодарим Вас за выбор и искренне желаем пользоваться аппаратом долгие годы, не зная проблем. Для достижения наилучших результатов тщательно прочитайте данную инструкцию. Мы надеемся, что это даст Вам исчерпывающие ответы на вопросы, касающиеся монтажа, эксплуатации оборудования и уходу за ним, и не отнимет у Вас много времени. С наилучшими пожеланиями.

GRUPPO CIMBALI S.p.A.

Содержание

1. Основные правила
2. Правила подключения
3. Правила подключения к сети
4. Установка бункера

Эксплуатация

5. Включение
6. Регулировка помола
7. Помол кофе
 - а. Счетчики (версия ON DEMAND)
8. Регулировка порций молотого кофе
9. Очистка кофемолки
10. Предостережения
11. Техническое обслуживание и ремонт
12. Неисправности

1. Основные правила.

Пожалуйста, внимательно прочтите предупреждения и правила в этом руководстве пользователя, прежде чем приступать к использованию и управлению кофемолкой, поскольку здесь содержится важная информация, касающаяся безопасности и гигиены при работе с аппаратом.

Держите буклет под рукой для удобства обращения к нему.

- Эта кофемолка-дозатор предназначена для помола зернового кофе и дозировки молотого кофе для использования в эспрессо кофемашинах.
- Эта кофемолка-дозатор должна эксплуатироваться только подготовленным персоналом, который осведомлен о возможных рисках, которые могут возникнуть при работе с кофемолкой.
- Эта кофемолка-дозатор предназначена только для профессионального использования.
- Эта кофемолка-дозатор не должна эксплуатироваться детьми или людьми с физическими, сенсорными или умственными нарушениями: если такие люди пользуются кофемолкой-дозатором, во время работы с аппаратом их действия необходимо контролировать.
- Включенную кофемолку-дозатор нельзя оставлять без присмотра.
- Эта кофемолка-дозатор не предназначена для эксплуатации вне помещений.
- Эту кофемолку-дозатор нельзя подвергать воздействию атмосферных явлений (дождь, снег, град, холод) и прямых солнечных лучей.
- Шум: уровень шума этой кофемолки-дозатора – 72dB
- Если эта кофемолка-дозатор используется ненадлежащим образом или в иных целях, чем те, которые описаны выше, она может быть источником опасности.
- Производитель не несет ответственности за ущерб, причиненный в результате неправильного использования этой кофемолки-дозатора.

Эта глава предназначена для квалифицированного авторизованного технического персонала

2. Правила подключения.

Установка, демонтаж и настройка кофемолки-дозатора должны выполняться только квалифицированными авторизованными специалистами.

Внимательно ознакомьтесь с предупреждениями и правилами настоящего руководства, так как оно содержит важную информацию по безопасному подключению, эксплуатации и обслуживанию кофемолки-дозатора.

Держите эту инструкцию в непосредственной близости и в доступном месте.

Персонал, отвечающий за транспортировку кофемолки-дозатора должен понимать риски перемещения тяжелых грузов.

Перемещайте кофемолку-дозатор с осторожностью, используя соответствующее оборудование (напр. вилочный погрузчик).

В случае, если Вы перемещаете кофемолку-дозатор на руках убедитесь, что:

- у Вас есть достаточное количество персонала для выполнения задач в зависимости от веса оборудования.
- используется соответствующая экипировка (обувь, перчатки проч.)

- После извлечения оборудования из упаковки убедитесь, что оборудование и защитные элементы не повреждены.

- В случае, если шнур питания поврежден, его замена должна быть произведена квалифицированным авторизованным специалистом.
- Упаковочный материал (пластиковые пакеты, пенопласт, скобы и проч.) должен быть недоступен для детей, так как он потенциально опасен.
- Перед подключением кофемолки-дозатора убедитесь, что технические данные на шильдике кофемолки-дозатора (напряжение и проч.) соответствуют системе электроподключения.
- Шнур питания не должен быть натянут.
- Кофемолка-дозатор должна быть установлена на ровной и устойчивой поверхности.
- Температура эксплуатации кофемолки-дозатора должна быть в пределах от 10⁰С до 32⁰С.
- Электрическая розетка должна находиться в непосредственной близости от кофемолки-дозатора.
- Запрещается установка и эксплуатация кофемолки-дозатора в помещениях, где уборка производится струями воды.
- Запрещается очистка кофемолки-дозатора струями воды.
- Не перекрывайте вентиляционные отверстия кофемолки-дозатора.
- Запрещается подключение и эксплуатация кофемолки-дозатора вне помещений.

Эта глава предназначена для квалифицированного авторизованного технического персонала

3. Правила подключения к сети.

Перед подключением убедитесь, что автоматический выключатель цепи установлен с таким расстоянием между контактами, которое позволит полностью разъединить цепь при перегрузке 3-й категории и обеспечит защиту от утечки тока в 30 мА. Автоматический выключатель должен быть установлен на шнуре питания в соответствии с правилами установки.

Электрическая безопасность кофемолки-дозатора гарантируется только при правильном подключении к эффективной системе заземления в соответствии с действующими правилами электрической безопасности. Нужно убедиться в том, что это правило безопасности соблюдается. Если есть сомнения, попросите квалифицированного инженера-электрика проверить систему. Производитель не может нести ответственность за любые повреждения, вызванные недостатками системы заземления.

Не рекомендуется использовать адаптеры, многополюсные штепсели и/или удлинители. Если их использование необходимо, применяйте только простые или многоместные штепсели и удлинители, соответствующие требованиям безопасности. Убедитесь, что эти устройства не превышают пределы по напряжению, указанные на простом адаптере и удлинителе, а также максимальное напряжение, указанное на многоместном адаптере.

Проверьте, соответствует ли тип соединения и напряжение параметрам, указанным на табличке с заводскими данными.

4. Установка бункера.

После удаления упаковочных материалов установите бункер для зернового кофе (2) на кофемолку-дозатор и закрепите его фиксаторами (А).

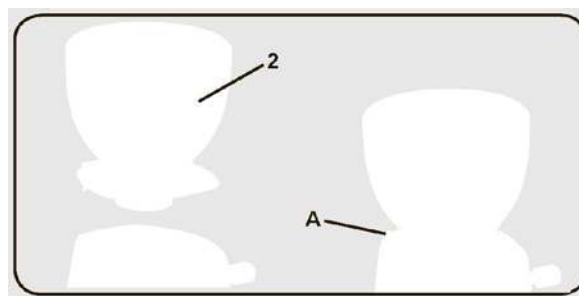

Эксплуатация кофемолки-дозатора

5. Включение.

Предварительные операции.

Убедитесь в том, что бункер для зернового кофе (2) правильно установлен на кофемолку-дозатор. Откройте крышку (1) и засыпьте кофейные зерна. Проверьте, что задвижка бункера для зерна (3) открыта, потянув ее до упора.

Включение – общие инструкции.

Автоматическая кофемолка-дозатор

Включите устройство поворотом выключателя питания (11) в положение «1». Кофемолка-дозатор снабжена автоматическим устройством, отключающим помол при заполнении бункера-дозатора молотого кофе (6). Если выключатель питания (11) находится в положении «1», кофемолка-дозатор включается автоматически каждый раз, когда уровень молотого кофе в бункере-дозаторе (6) нуждается в заполнении.

В конце рабочего дня поверните выключатель питания (11) в положение «0».

Кофемолка-дозатор ON DEMAND

Включите устройство поворотом выключателя питания (11) в положение «1».

В версии ON DEMAND, когда устройство включено, дисплей (10) отображает установленное время помола одинарной и двойной порций кофе, и индикатор степени помола показывает отклонение от исходной величины.

В конце рабочего дня поверните выключатель питания (11) в положение «0».

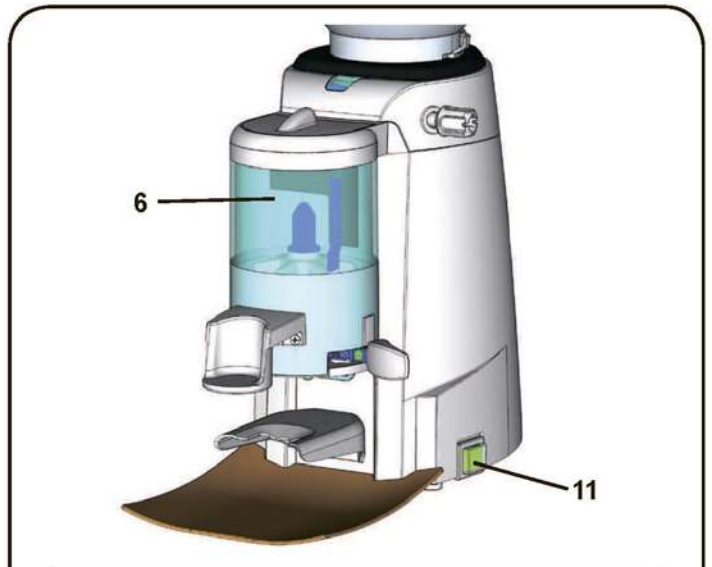
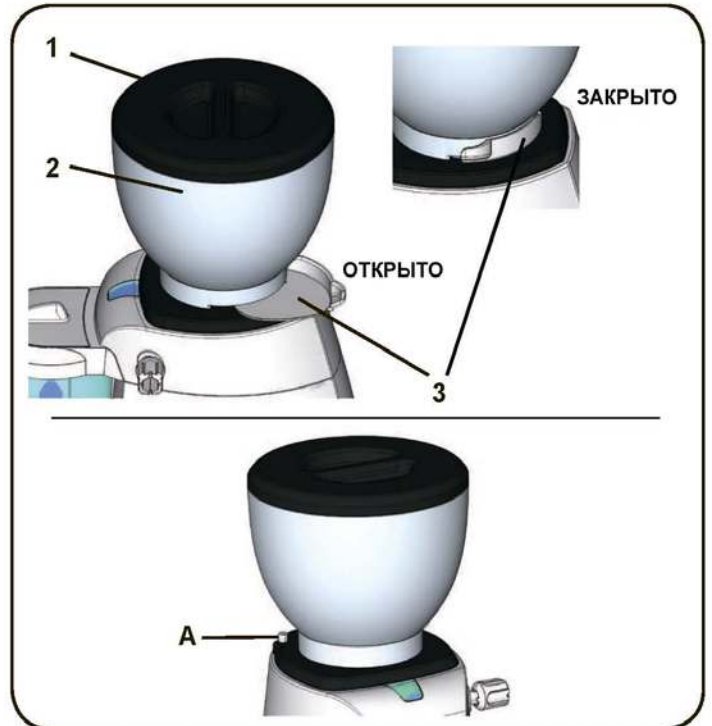

Версия ON DEMAND

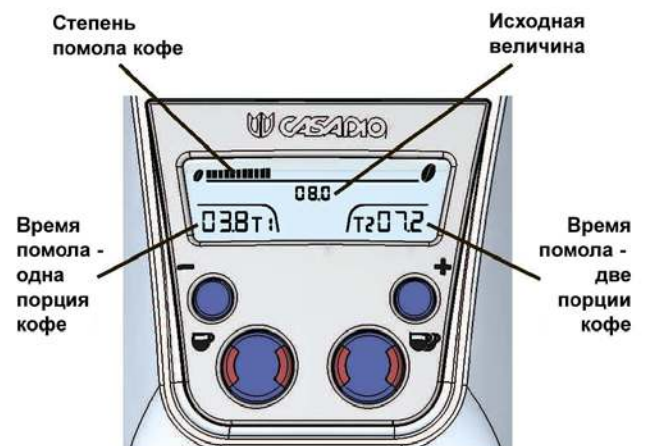

6. Регулировка степени помола.

Замечание: Эта операция должна выполняться на выключенной кофемолке.

Автоматическая кофемолка-дозатор

Кофемолка-дозатор может быть настроена на различную степень помола (от мелкого до крупного) с помощью ручки регулировки степени помола (4). Величина степени помола отображается на шкале степени помола (18).

Кофемолка-дозатор ON DEMAND

С системой автоматической настройки дозы.

Регулировка степени помола кофе имеет функцию автоматической корректировки времени в зависимости от выбранной степени помола.

В версии ON DEMAND отрегулируйте винт (4) на кофемолке для двух различных типов помола (мелкий и крупный). Варианты отображаются на дисплее следующим образом:

- Мелкий помол > короткая полоса степени помола, маленькая исходная величина;

- Крупный помол > длинная полоса степени помола, большая исходная величина.

Если кофе проливается слишком медленно, возможно помол очень мелкий. Поверните ручку регулировки степени помола (4) против часовой стрелки для увеличения степени помола (цифры на шкале перемещаются в сторону увеличения: 2-3-4...).

Если кофе проливается слишком быстро, возможно помол очень крупный. Поверните ручку регулировки степени помола (4) по часовой стрелке для уменьшения степени помола (цифры на шкале перемещаются в сторону уменьшения: 4-3-2...).

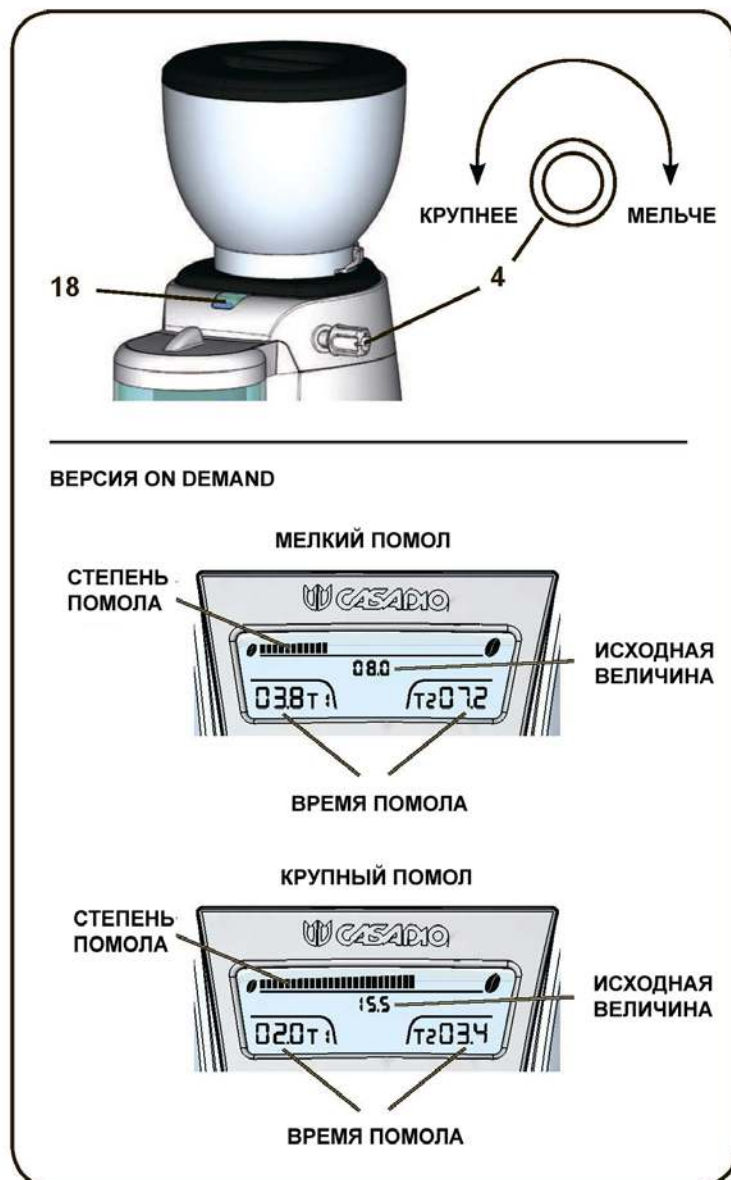

7. Помол кофе.

Автоматическая кофемолка-дозатор

Поместите фильтродержатель в упор-подставку (12).

Потяните на себя рычаг дозирования молотого кофе (9) для получения одной порции кофе (фильтродержатель с коническим фильтром на 1 порцию кофе). Рычаг вернется в прежнее положение автоматически. Для получения двойной дозы кофе потяните рычаг (9) дважды.

Расположите фильтродержатель под темпер (7) и, используя его, сформируйте кофейную таблетку.

Кофемолка ON DEMAND

Поместите фильтродержатель в упор-подставку (12) под желоб подачи молотого кофе (16).

Нажмите одну из кнопок выбора дозы. Кофемолка включится на заданное время помола.

Молотый кофе начнет поступать из желоба (16), иконка дозы кофе (одинарная или двойная) появится на дисплее (10) и заданное время помола начнет отображаться на дисплее, уменьшаясь до «0» к концу фазы помола кофе.

Помол может быть прерван в любое время повторным нажатием выбранной дозы молотого кофе.

Не помещайте какие-либо предметы в желоб подачи молотого кофе (16).

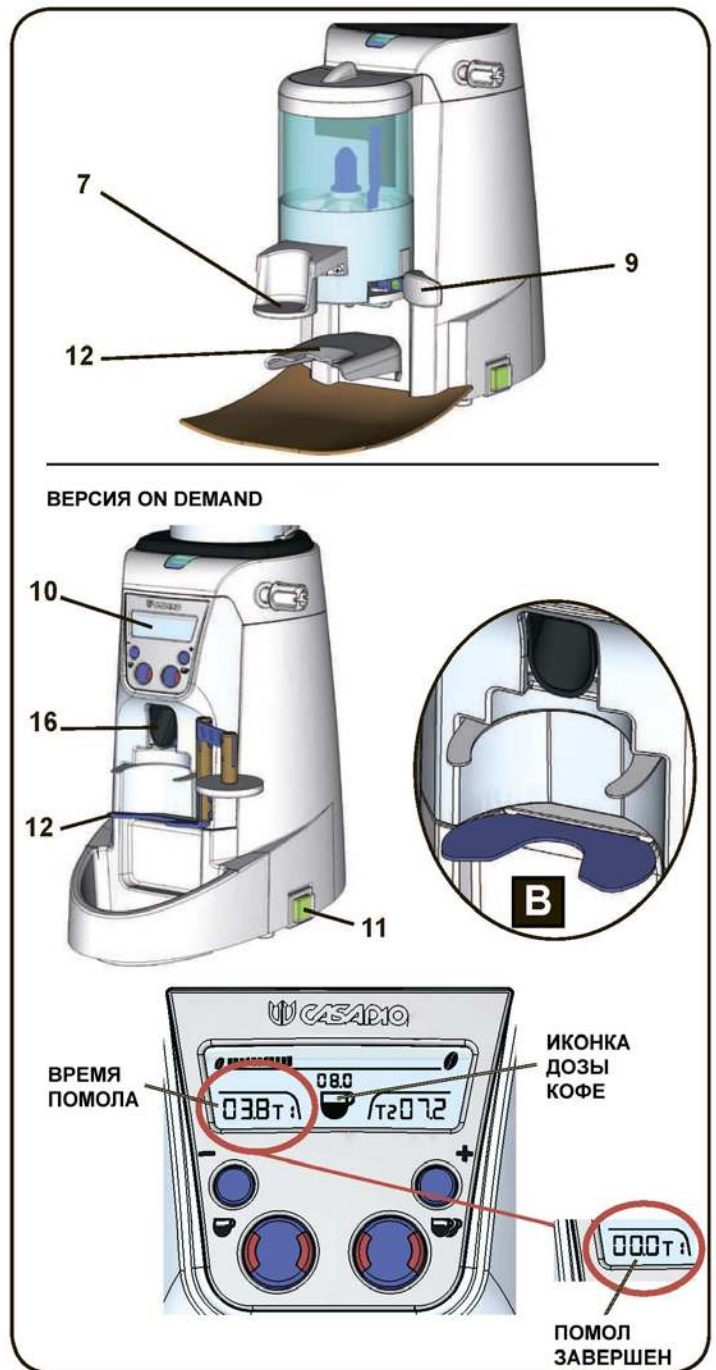

8.1. Счетчики (версия ON DEMAND)

Счетчик одинарных порций.

Включите кофемолку с помощью выключателя (11). Нажмите и удерживайте кнопку « \ominus »; количество одинарных порций отобразится на дисплее.

Общий счетчик порций.

Включите кофемолку с помощью выключателя (11). Нажмите и удерживайте кнопку « \ominus^+ »; общее количество порций отобразится на дисплее.

Экран возвращается в рабочий режим после того как пользователь отпустит удерживаемую кнопку.

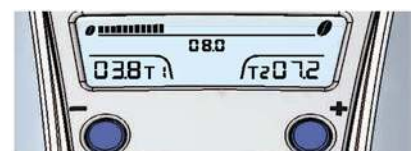
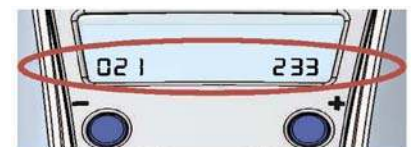
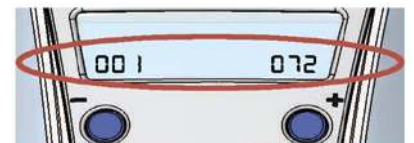

8. Регулировка порции молотого кофе.

Автоматическая кофемолка-дозатор

Для регулировки дозы молотого кофе вращайте регулятор порции молотого кофе (17), расположенный под крышкой (5) бункера-дозатора молотого кофе (6).

Для увеличения количества кофе в порции вращайте регулятор (17) против часовой стрелки.

Для уменьшения количества кофе в порции вращайте регулятор (17) по часовой стрелке.

Кофемолка ON DEMAND

Выполняйте следующие шаги для уменьшения или увеличения дозы молотого кофе:

Одиная доза:

1. Нажмите и удерживайте кнопку « \ominus ».
2. Через несколько секунд на дисплее (10) появится значок «гаечный ключ».
3. Изменяйте время помола, используя кнопки « \ominus » и « \oplus ».
4. Нажмите кнопку одинарной порции для подтверждения настройки.

Двойная доза:

1. Нажмите и удерживайте кнопку « \oplus ».
2. Через несколько секунд значок программирования «гаечный ключ» появится на дисплее (10).
3. Изменяйте время помола, используя кнопки « \ominus » и « \oplus ».
4. Нажмите кнопку двойной порции для подтверждения настройки.

Ручная работа.

Кофемолка также может работать в непрерывном или ручном режиме. Для этого нажмите и удерживайте кнопку одинарной или двойной порции. Кофемолка будет молоть кофе до тех пор, пока кнопка не будет нажата повторно.

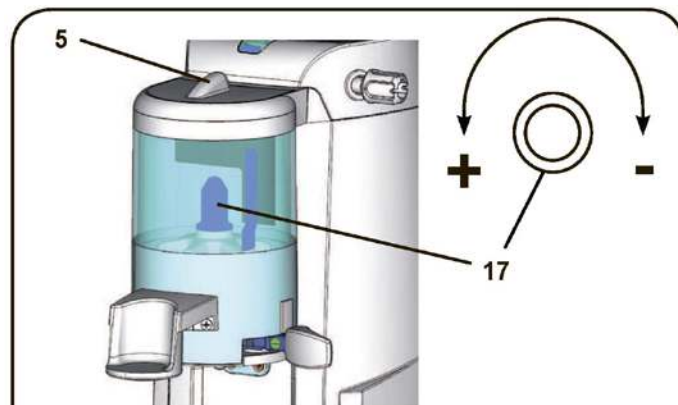

ВЕРСИЯ ON DEMAND



singola dose

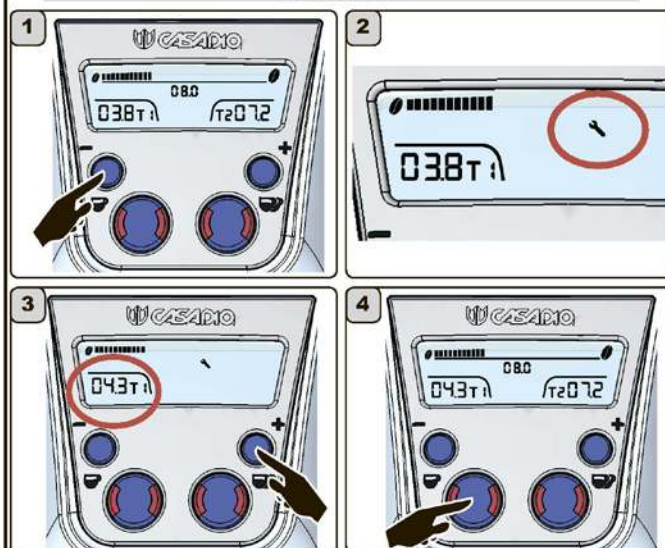

double dose

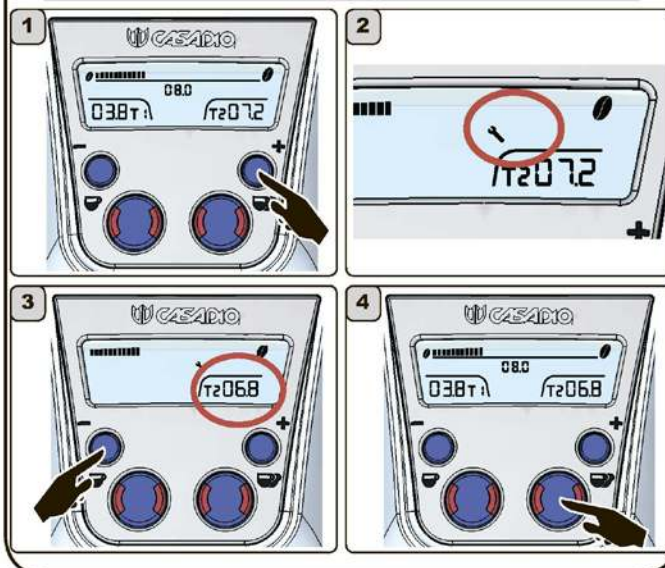

9. Очистка кофемолки-дозатора.

Для правильного применения системы безопасности пищевых продуктов (НАССР), пожалуйста, следуйте инструкциям в настоящем пункте.

Основное.

Операции, выполняемые в конце рабочего дня.

Кофемолку-дозатор необходимо регулярно чистить, особое внимание необходимо уделять местам, контактирующим с кофе.

Для осуществления очистки выполняйте следующие процедуры:

Всегда отключайте питание кофемолки-дозатора с помощью выключателя питания (11).

Не погружайте кофемолку-дозатор в воду.

Очистка бункера для зернового кофе (2).

Закройте задвижку бункера для зерна (3). Удалите остатки кофейных зерен из бункера (2) и очистите его, используя влажную тряпку и чистящие средства, которые подходят для очистки устройств, контактирующих с продуктами питания.

В конце операции убедитесь, что бункер высушен.

Очистка бункера-дозатора молотого кофе (6).

Для очистки бункера-дозатора молотого кофе (6) удалите из него все остатки молотого кофе и снимите крышку (5). Используя щетку, очистите внутреннюю поверхность и звездочный механизм дозатора, вращая его. Храните щетку в чистом месте во избежание ее загрязнения посторонними веществами и используйте ее только для очистки кофемолки-дозатора.

Не используйте для чистки бункера-дозатора молотого кофе воду и влажные ткани.

Рабочий корпус.

Очищайте рабочий корпус кофемолки-дозатора мягкой тканью. Запрещается использование абразивных чистящих средств и средств, содержащих аммиак.

Замечание: Не распыляйте жидкости внутрь кофемолки-дозатора.

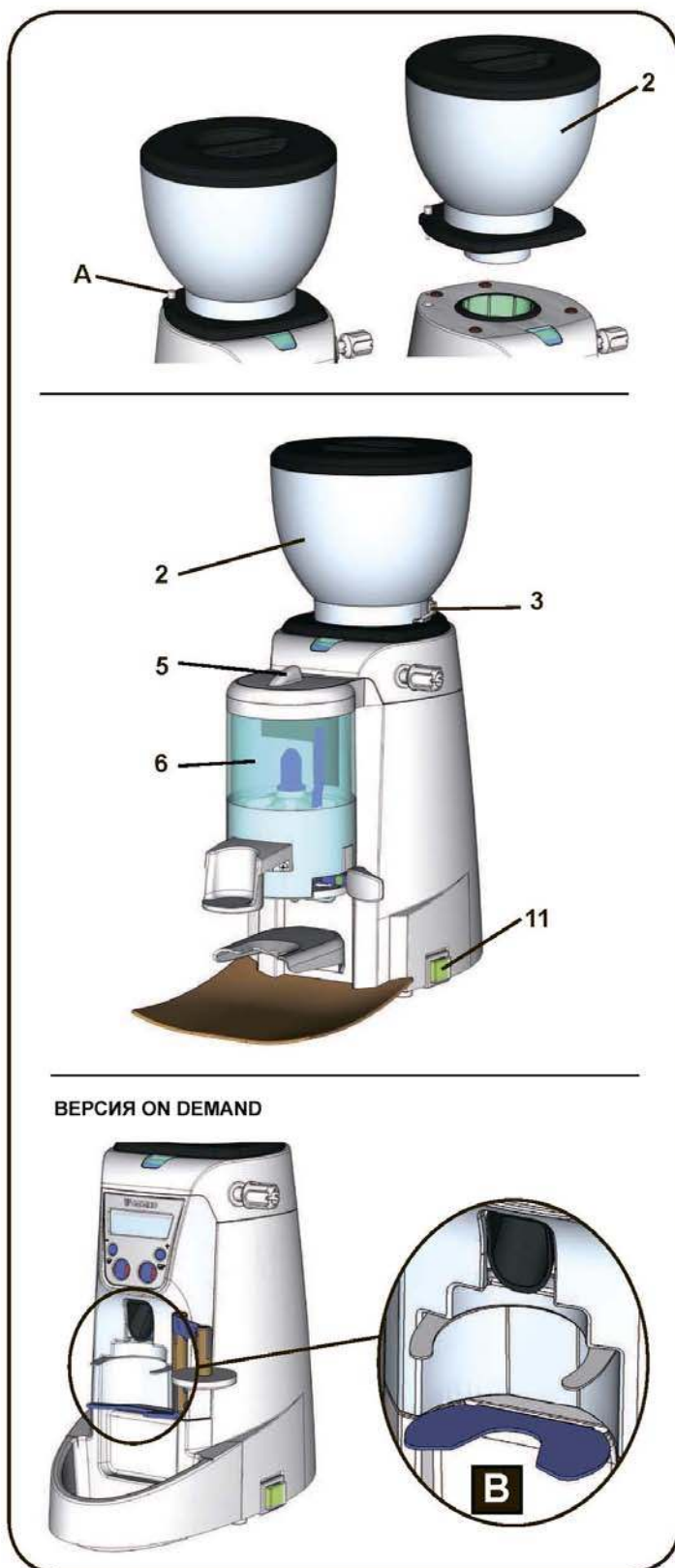

10. Предостережения.

Общие правила.

Изготовитель не несет никакой ответственности за ущерб, причиненный в результате неправильного использования.

Никогда не используйте устройство мокрыми руками.

Убедитесь, что устройство не используется детьми либо лицами, которые не были проинструктированы о правилах его эксплуатации.

Тепловая защита.

Тепловая защита срабатывает в случае, если двигатель перегрелся. Дождитесь охлаждения устройства перед повторным включением. Если проблема повторяется, обратитесь в уполномоченный сервисный центр.

Хранение кофе.

Всегда используйте свежее кофейное зерно и храните его в герметичной емкости вдали от солнечных лучей в сухом прохладном месте.

Постарайтесь использовать весь молотый кофе к концу рабочего дня, так как он теряет свой аромат и портится.

Отключение кофемолки-дозатора.

В случаях, когда кофемолка-дозатор не используется в течение длительного времени (ночь, выходные, праздничные дни), должны быть выполнены следующие операции:

- Отключите кофемолку-дозатор, вынув шнур питания из розетки.
- Полностью опорожните бункер для зернового кофе и бункер-дозатор молотого кофе.

Несоблюдение этих мер безопасности освобождает производителя от всякой ответственности за неисправности или причиненный ущерб.

11. Техническое обслуживание и ремонт

Если кофемолка-дозатор не работает должным образом, отключите ее от электричества и свяжитесь с сервисным центром.

Внимание: обслуживание кофемолки-дозатора неквалифицированным персоналом может поставить под угрозу безопасность эксплуатации и привести к поломке кофемолки-дозатора.

Техническое обслуживание и ремонт должны осуществлять только квалифицированные, уполномоченные специалисты.

Внимание: используйте только оригинальные запасные части производителя.

Использование неоригинальных запасных частей делает гарантию недействительной.

Если шнур электропитания поврежден, отключите кофемолку-дозатор от электросети и обратитесь в сервисный центр для замены шнура.

Для обеспечения безопасности во время работы абсолютно необходимо:

- следовать инструкции по эксплуатации;
- привлекая квалифицированный авторизованный персонал, периодически осуществлять проверку всех узлов кофемолки-дозатора (первая проверка должна быть осуществлена не позднее, чем через три года после начала эксплуатации, затем – каждый год).

12. Неисправности

Для того чтобы избежать ненужных затрат, перед вызовом технического специалиста убедитесь, что проблемы, с которыми Вы столкнулись, не упомянуты в приведенной ниже таблице.

Неисправность.	Возможные причины.	Решение.
Устройство не работает, индикатор (10) не горит.	Нет электричества.	Проверьте наличие электропитания. Проверьте, что выключатель питания(11) включен.
Устройство не работает, индикатор (10) горит.	Сработала тепловая защита.	Дождитесь, пока устройство не остынет.
Устройство работает нормально, но помол не происходит.	Закрыта задвижка (3).	Откройте задвижку (3).

Техническое обслуживание.

В версии ON DEMAND значок «техническое обслуживание» появляется после определенного количества циклов помола. Свяжитесь со службой сервиса.

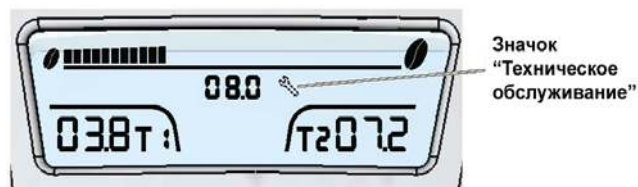

Для обеспечения безопасности работы и функционирования кофемолки-дозатора выполняйте следующее: - следуйте всем инструкциям производителя; - следите за тем, чтобы уход за аппаратом осуществляется специализированным персоналом. Если кофемолка-дозатор работает неправильно, отключите ее и вызовите обслуживающего агента. Следует вызывать только квалифицированный и уполномоченный обслуживающий персонал. Если у Вас возникли сложности при работе, обращайтесь за консультацией в Центр продаж La Cimbali по телефону: +(495)921-44-89

www.cimbali.ru

service@cimbali.ru

Адрес: г. Москва, ул. Тимирязевская 1. стр.2.